



Impulse Evo / Impulse Evo Next Pedelec

EPAC Electrically power assisted cycle

Oryginalny podręcznik użytkownika | PL

Wersja 3

2016-10-19



IMPULSE EVO
IMPULSE EVO NEXT

DERBY CYCLE WERKE GMBH

Siemensstraße 1-3

49661 Cloppenburg, Germany

+ 49 (4471) 966-0

info@derby-cycle.com

www.derby-cycle.com

© Prawa autorskie zastrzeżone. Przedruk, powielanie oraz rozpowszechnianie, nawet w postaci wyciągów, jest dozwolone wyłącznie za zgodą firmy Derby Cycle Werke GmbH. Zastrzegamy sobie prawo do błędów w druku, pomyłek oraz zmian technicznych.

6.3	Przegląd ogólny i funkcje podstawowe	PL-46
6.3.1	Włączenie napędu elektrycznego	PL-47
6.3.2	Wyłączenie napędu elektrycznego	PL-48
6.3.3	Stan naładowania akumulatora oraz zasięg pozostający do wykorzystania	PL-48
6.3.4	Zmiana trybu wspomagania	PL-49
6.3.6	Uaktywnienie funkcji wspomagania pchania roweru	PL-50
6.3.6	Wyświetlenie ustawień ulubionych	PL-50
6.3.6.1	Wyświetlenie ustawień ulubionych	PL-50
6.3.6.2	Wyświetlacz Impulse Evo (Smart): Preselekcja ustawień ulubionych	PL-51
6.4	Menu główne	PL-52
6.4.1	Przeprowadzenie ustawień w menu głównym	PL-52
6.4.1.1	Wejście do menu głównego	PL-52
6.4.1.2	Nawigowanie po menu	PL-53
6.4.1.3	Wyjście z menu	PL-53
6.4.2	Wyświetlacz Impulse Evo (Smart): Struktura menu	PL-54
6.4.3	Wyświetlacz Impulse Evo Smart Compact: Struktura menu	PL-57
6.4.3.1	Wyświetlacz Impulse Evo (Smart): Wyświetlanie danych jezdnych	PL-58
6.4.3.2	Kasowanie danych na temat jazdy	PL-59
6.4.3.3	Wyświetlacz Impulse Evo (Smart): Kasowanie danych nt. trasy	PL-59
6.4.3.4	Kontrast	PL-59
6.4.3.5	Jaskrawość	PL-59
6.4.3.6	Język	PL-60
6.4.3.7	Jednostka	PL-60
6.4.3.8	Wyświetlacz Impulse Evo (Smart): Data	PL-61
6.4.3.9	Wyświetlacz Impulse Evo (Smart): Godzina	PL-61
6.4.3.10	Wyświetlacz Impulse Evo Smart Compact: Czas	PL-62



6.4.3.11	Wyświetlacz Impulse Evo (Smart): Światła postojowe	PL-62
6.4.3.12	Wyświetlacz Impulse Evo (Smart): Dźwięk sygnalizujący przy nawigacji	PL-62
6.4.3.13	Obwód koła	PL-62
6.4.3.14	Rezerwa pojemności na oświetlenie	PL-63
6.4.3.15	Czujnik zmiany biegu	PL-64
6.4.3.16	Wspomaganie jazdy górskiej	PL-64
6.4.3.17	Profil jezdny	PL-65
6.4.3.18	Wyświetlacz Impulse Evo (Smart): Nazwisko	PL-65
6.4.3.19	Ustawienia ulubione	PL-65
6.4.3.20	Wyświetlacz Impulse Evo Smart Compact: Nazwisko	PL-66
6.4.3.21	Ustawienia fabryczne	PL-66
6.4.3.22	Wyświetlacz Impulse Evo (Smart): Wersja	PL-66
6.4.3.23	Wyświetlacz Impulse Evo Smart Compact: Wersja	PL-67
6.5	Wskazówki i porady	PL-68
6.5.1	Transport roweru elektrycznego	PL-68
6.5.2	Rowery holowane i przyczepki rowerowe	PL-68
6.5.3	Bagażniki	PL-68
6.5.3.1	Wskazówki bezpieczeństwa	PL-69
6.5.3.2	Montaż	PL-70
6.5.4	Przechowywanie	PL-70
6.5.5	Czyszczenie	PL-70
7. Aplikacja Impulse E-Bike Navigation		PL-71
7.1	Warunki techniczne	PL-71
7.2	Struktura menu	PL-72
7.3	Instalacja	PL-73
7.4	Funkcje podstawowe	PL-74
7.4.1	Lokalizacja na podstawie mapy	PL-74
7.4.2	Jazda na co dzień	PL-80
7.4.3	Jazda rekreacyjna	PL-80



8. Wyświetlacz Impulse Evo / Impulse Evo Next Smart*		PL-75
8.1	Pokazywanie trasy	PL-75
8.1.1	Warunki techniczne	PL-75
8.1.2	Pokazywanie trasy	PL-75
8.2	Ładowanie smartfona	PL-79
9. Akumulator		PL-80
9.1	Wskazówki bezpieczeństwa	PL-80
9.2	Dane techniczne	PL-82
9.3	Przegląd ogólny i funkcje podstawowe	PL-83
9.3.1	Panel wskaźnikowy	PL-84
9.3.1.1	Stan naładowania	PL-84
9.3.1.2	Pojemność	PL-84
9.3.1.3	Tryb uśpienia	PL-85
9.3.2	Zakładanie i mocowanie akumulatora	PL-85
9.3.3	Odblokowanie i zdjęcie akumulatora	PL-87
9.4	Wskazówki i porady	PL-87
9.4.1	Zasięg	PL-87
9.4.2	Przechowywanie	PL-88
9.4.3	Czyszczenie	PL-89
10. Ładowarka		PL-90
10.1	Wskazówki bezpieczeństwa	PL-90
10.2	Dane techniczne	PL-91
10.3	Funkcje	PL-92
10.3.1	Ładowanie akumulatora	PL-92
10.3.1.1	Wskazania akumulatora w czasie ładowania	PL-93
10.4	Wskazówki i porady	PL-94
10.4.1	Czyszczenie	PL-94
10.4.2	Przechowywanie	PL-94
11. Usterki		PL-95
11.1 Zespół napędowy, wyświetlacz i pierścień z przyciskami		PL-95
11.2	Akumulator	PL-99
11.3	Ładowarka	PL-101
11.4	Informacje różne	PL-102
12. Momenty dokręcenia śrub		PL-102

*w zależności od modelu

I. Wstęp

W niniejszej instrukcji uzyskają Państwo wyczerpujące informacje na temat obsługi, sposobu wykorzystania, konserwacji oraz pielęgnacji roweru elektrycznego Impulse Evo / Impulse Evo Next.

NIEBEZPIECZEŃSTWO



Przed przystąpieniem do użytkowania roweru elektrycznego, prosimy uważnie przeczytać niniejszą instrukcję obsługi. Prosimy także zapoznać się z treścią pakietu dodatkowego oraz zastosować do jego zaleceń ⇒ *II. Pakiet dodatkowy S. PL-5*. Prosimy zapoznać się ze sposobem prezentacji poszczególnych wskazówek bezpieczeństwa oraz ich znaczeniem. W przypadku jakichkolwiek niejasności prosimy bezwarunkowo zwrócić się do personelu Państwa autoryzowanego sklepu rowerowego ⇒ *III. Autoryzowany sklep rowerowy S. PL-7*. Nieprzestrzeganie zaleceń bezpieczeństwa oraz instrukcji może spowodować śmierć, bardzo poważne obrażenia ciała oraz/lub uszkodzenia urządzeń. Obrażenia ciała oraz uszkodzenia powstałe na skutek nieprzestrzegania wskazówek bezpieczeństwa oraz instrukcji wykluczają odpowiedzialność, rękojmię produktową i w stosownych przypadkach gwarancję producenta.

Prosimy upewnić się, że autoryzowany sklep rowerowy przekazał Państwu wszystkie dokumenty, które dostarczone zostały przy dostawie roweru. Instrukcje te oraz pakiet dodatkowy prosimy zachować do przyszłego wykorzystania. Niniejszą instrukcję oraz pakiet dodatkowy prosimy przekazać każdemu, kto będzie ten rower użytkował, konserwował lub naprawiał. W przeciwnym razie mogą wystąpić niejasności mogące doprowadzić do śmierci, poważnych obrażeń ciała oraz/lub uszkodzenia urządzeń.



Niniejszą instrukcję obsługi, „Oryginalną instrukcję obsługi | Informacje ogólne“ oraz poszczególne części pakietu dodatkowego mogą Państwo pobrać w postaci dokumentów PDF ze strony internetowej www.derby-cycle.com/de/downloads/downloads.html. Mogą tam Państwo znaleźć ponadto linki przekierowujące do stron producentów poszczególnych podzespołów.



I.I Objaśnienie wskazówek bezpieczeństwa

NIEBEZPIECZEŃSTWO



Ten symbol  w połączeniu z hasłem ostrzegawczym „NIEBEZPIECZEŃSTWO“ oznacza potencjalnie niebezpieczną sytuację. Nieprzestrzeganie wskazówek bezpieczeństwa może prowadzić do śmierci lub bardzo poważnych obrażeń cielesnych.

OSTRZEŻENIE



Ten symbol  w połączeniu z hasłem ostrzegawczym „OSTRZEŻENIE“ oznacza potencjalnie niebezpieczną sytuację. Nieprzestrzeganie wskazówek bezpieczeństwa może prowadzić do poważnych obrażeń cielesnych.

OSTROŻNIE



Ten symbol  w połączeniu z hasłem ostrzegawczym „OSTROŻNIE“ oznacza potencjalnie niebezpieczną sytuację. Nieprzestrzeganie wskazówek bezpieczeństwa może prowadzić do lżejszych lub mniej poważnych obrażeń cielesnych.

UWAGA



Ten symbol  w połączeniu z hasłem ostrzegawczym „UWAGA“ oznacza potencjalnie niebezpieczną sytuację. Nieprzestrzeganie wskazówek bezpieczeństwa może prowadzić do uszkodzeń roweru elektrycznego oraz jego podzespołów.



Ten symbol oznacza wskazówki przeznaczone dla użytkownika, a zwłaszcza użyteczne lub ważne informacje na temat produktu lub dodatkowych korzyści płynących z jego wykorzystania. Ten symbol nie oznacza sytuacji niebezpiecznej lub szkodliwej.

I.II Rower elektryczny Impulse Evo / Impulse Evo Next

Państwa rower elektryczny Impulse Evo / Impulse Evo Next jest rowerem ze wspomaganie elektrycznym (ang. EPAC: Electrically power assisted cycle). Przy włączonym trybie wspomagania rower ten za pomocą silnika pomocniczego wspiera Państwa wysiłki tak długo, jak długo będą Państwo naciskali na pedały. To, w jakim wymiarze będą Państwo chcieli uzyskać takie wspomaganie, mogą Państwo regulować samodzielnie. Stopień wspomagania może być nastawiany w ramach różnych trybów ⇒ [5.5 Zmiana trybu wspomagania S. PL-40](#) wspomagania. Wspomaganie napędu jest przy tym zależne od siły nacisku wywieranej przez Państwa na korby, a także od częstotliwości naciśnięć i prędkości jezdnej. Wspomaganie wyłącza się samoczynnie w momencie, gdy nie będą Państwo naciskali na pedały, akumulator będzie wyczerpany lub rower przekroczy prędkość 25 km/h. Jeżeli będą Państwo chcieli jechać szybciej niż 25 km/h, należy wówczas mocniej naciskać na pedały.

II. Pakiet dodatkowy

Oprócz niniejszej instrukcji obsługi, wraz ze swoim rowerem elektrycznymi Impulse Evo / Impulse Evo Next otrzymają Państwo broszurkę oraz płytę CD, książeczkę serwisową, dwie deklaracje zgodności, instrukcje obsługi podzespołów i w przypadku zakupu rowerów elektrycznych marki Kalkhoff lub Raleigh – kartę gwarancyjną. Jeżeli będą chcieli Państwo dowiedzieć się, czego poszczególne pozycje dotyczą, prosimy zapoznać się z następującymi punktami:

II.I Broszurka i płyta CD

W broszurce znajduje się „Skrócona instrukcja“, w której zamieszczony został opis ukazujący, jak sprawdzić momenty dokręcania poszczególnych połączeń śrubowych, mocowanie pedałów oraz jak można zmienić wysokość siodełka. Ponadto na końcu broszurki znajdują Państwo płytę CD. Na płycie CD znajduje się „Oryginalna instrukcja obsługi | Informacje ogólne“ w różnych językach, zawierająca informacje ogólne na temat różnych rodzajów rowerów oraz ich podzespołów. Jeżeli połączą się Państwo z Internetem, wówczas mogą Państwo zostać przekierowani do naszej strony głównej. Płytę CD można odtworzyć na dowolnym standardowym komputerze PC lub laptopie. W tym celu należy zastosować następujące sposoby postępowania:

Sposób postępowania A

1. Włożyć płytę CD.
2. Dwukrotnie kliknąć lewym przyciskiem myszy na plik shelexec.exe.
3. Wybrać żądany język.
4. Należy wybrać polecenie „Betriebsanleitung von CD öffnen“ (Otwórz instrukcję obsługi z płyty CD) lub „Betriebsanleitung online auf neue Version prüfen“ (Sprawdź online, czy nie ma nowej wersji).

Sposób postępowania B

1. Włożyć płytę CD.
2. Kliknąć jeden raz prawym przyciskiem myszy na polecenie „Otwórz katalog, aby ukazać pliki”.
3. Dwukrotnie kliknąć lewym przyciskiem myszy na polecenie „Start”.
4. Wybrać żądany język.
5. Należy wybrać polecenie „Betriebsanleitung von CD öffnen” (Otwórz instrukcję obsługi z płyty CD) lub „Betriebsanleitung online auf neue Version prüfen” (Sprawdź online, czy nie ma nowej wersji).



Aby otworzyć instrukcję, niezbędne będzie zainstalowanie programu Adobe Reader. Program ten jest już zapisany na płycie CD lub też mogą go Państwo pobrać bezpłatnie ze strony internetowej: <https://acrobat.adobe.com/de/de/products/pdf-reader.html>.

Wersję drukowaną „Oryginalnej instrukcji obsługi | Informacji ogólnych” mogą Państwo zamówić bezpłatnie, pisząc pod następujący adres:

Derby Cycle Werke GmbH
Siemensstraße 1-3
DE-49661 Cloppenburg, Republika Federalna Niemiec
mail: info@derby-cycle.com

II.II Instrukcje obsługi podzespołów

W instrukcjach obsługi poszczególnych podzespołów mogą Państwo znaleźć ważne informacje na temat sposobu korzystania oraz konserwacji podzespołów wbudowanych w Państwa rower elektryczny. Często uzyskają Państwo przy tym informacje na temat ewentualnych gwarancji. Jeżeli w odniesieniu do interesującego Państwa podzespołu brakować będzie określonej instrukcji, wówczas prosimy przejrzeć naszą „Oryginalną instrukcję obsługi | Informacje ogólne” (CD)
⇒ [II.I Broszurka i płyta CD S. PL-5](#) lub poszukać informacji na stronie internetowej producenta podzespołu. Wykaz podzespołów mogą Państwo znaleźć również na naszej stronie internetowej [www.http://www.derby-cycle.com/de/downloads/downloads.html](http://www.derby-cycle.com/de/downloads/downloads.html).



II.III Książeczka serwisowa

W załączonej książeczce serwisowej mogą Państwo znaleźć warunki gwarancyjne, wykaz zużywalnych części roweru, paszport techniczny roweru, formularze przekazania, konserwacji oraz zmiany właściciela.



NIEBEZPIECZEŃSTWO

Prosimy niniejszą książeczkę serwisową starannie wypełniać i stosować się do terminów przeglądów konserwacyjnych. Jeżeli zużycie oraz uszkodzenia nie zostaną na czas rozpoznane, może to doprowadzić do awarii poszczególnych podzespołów. Jeżeli taka awaria przydarzy się w czasie jazdy, wówczas może być ona przyczyną bardzo poważnych obrażeń cielesnych oraz/lub śmierci. Przed przystąpieniem do ponownego korzystania z roweru, wszystkie takie zużyte, uszkodzone lub wygięte części roweru należy wymienić na nowe.

II.IV Deklaracje zgodności

Za pomocą deklaracji zgodności potwierdzamy, że wszystkie techniczne wymagania bezpieczeństwa dotyczące ładowarki oraz roweru elektrycznego zawarte w stosowanych wytycznych WE zostały spełnione.

II.V Karta gwarancyjna*

Firma nasza począwszy od modeli z roku 2014 oferuje 10-letnią gwarancję na ramy rowerów elektrycznych/rowerów elektrycznych ze wspomaganie w sytuacjach zagrożenia, wyłącznie w odniesieniu do marek Kalkhoff i Raleigh. Warunki gwarancyjne zamieszczone zostały w karcie gwarancyjnej.

III. Autoryzowany sklep rowerowy

O wszelkie porady prosimy się zwracać do naszych autoryzowanych sklepów rowerowych. Na stronie 2 znajdują Państwo link do naszej strony internetowej, zawierającej wykaz działających w Państwa regionie autoryzowanych dystrybutorów poszczególnych marek.

*w zależności od modelu

IV. Postanowienia prawne dotyczące rowerów elektrycznych

IV.I Przepisy międzynarodowe



NIEBEZPIECZEŃSTWO

Rowerem nigdy nie wolno jechać bez trzymania kierownicy. Można przez to doznać bardzo poważnych obrażeń – do śmierci włącznie – a poza tym jest to wykroczenie drogowe. Kierownica musi być zawsze trzymana przynajmniej jedną ręką.

Należy ściśle przestrzegać obowiązujących przepisów ruchu drogowego. Nigdy nie wolno ryzykować bardzo poważnego wypadku. Przed przystąpieniem do korzystania ze swojego roweru elektrycznego za granicą należy dobrze poznać obowiązujące tam przepisy ruchu drogowego.

Rower elektryczny, podobnie jak wszelkie inne rowery, musi spełniać wymagania wszystkich stosownych krajowych przepisów ruchu drogowego oraz obowiązujących norm. Jeżeli będą Państwo dokonywać modyfikacji roweru, należy przy tym uwzględnić postanowienia stosownych krajowych przepisów ruchu drogowego oraz obowiązujących norm. Jeżeli prędkość przekracza 25 km/h lub prędkość wspomaganie pchania roweru przekracza 6 km/h, wówczas taki rower elektryczny podlega obowiązkowi dopuszczenia do poruszania się na drogach publicznych oraz obowiązkowego ubezpieczenia odpowiedzialności cywilnej (OC). Samodzielne wprowadzanie modyfikacji technicznych może spowodować pogorszenie funkcjonowania roweru elektrycznego. Niektóre modyfikacje mogą być przyczyną usterek innych podzespołów roweru. Jeżeli taka usterka przydarzy się w czasie jazdy, wówczas może być ona przyczyną upadku oraz bardzo poważnych obrażeń cielesnych – do śmierci włącznie. Ponadto następuje wykluczenie odpowiedzialności producenta, utrata rękojmi oraz w stosowanych przypadkach – także gwarancji.



Należy także przestrzegać stosownych przepisów krajowych dotyczących utylizacji systemu napędowego, wyświetlacza, pierścienia z przyciskami, akumulatora oraz ładowarki. W przeciwnym razie narażać się będą Państwo na wykroczenie porządkowe oraz związane z tym grzywny.

IV.II Przepisy niemieckie

W momencie opracowania niniejszej instrukcji (20.10.2016), na terenie Republiki Federalnej Niemiec obowiązują między innymi następujące przepisy prawne:

- » Silnik może służyć wyłącznie do wspomagania pracy pedałów, tzn. powinien „pomagać” jechać rowerzyście w momencie, gdy użytkownik sam naciska na pedały.
- » Średnia moc silnika nie może przekraczać 250 W.
- » Wraz ze wzrostem prędkości roweru, moc rozwijana przez silnik musi być coraz niższa.
- » W momencie osiągnięcia prędkości 25 km/h wspomaganie silnika musi zostać odłączone w sposób automatyczny.

Co to oznacza dla Państwa

- » Zakładanie kasku rowerowego nie jest obowiązkowe.

NIEBEZPIECZEŃSTWO

Jednakże w interesie Państwa własnego bezpieczeństwa, nigdy nie powinni Państwo poruszać się bez kasku. Kask rowerowy może ochronić Państwa głowę przed najpoważniejszymi urazami. Prosimy zwrócić uwagę na prawidłowe zakładanie kasku rowerowego.

- » Prawo jazdy/karta rowerowa nie są obowiązkowe.
- » Ubezpieczenie odpowiedzialności cywilnej (OC) nie jest obowiązkowe.
- » Korzystanie ze ścieżek rowerowych podlega takim samym unormowaniom, jakie dotyczą zwykłych rowerów.
- » Korzystanie z rowerów holowanych i przyczepki rowerowych ogólnie rzecz biorąc jest dozwolone.

NIEBEZPIECZEŃSTWO



Przed przystąpieniem do korzystania z roweru holowanego lub przyczepki, prosimy bezwarunkowo zapoznać się z treścią rozdziału ⇨ 6.5.2 Rowery holowane i przyczepki rowerowe S. PL-68. W przeciwnym razie grozi śmierć lub poważne obrażenia cielesne.

IV.II.I Oświetlenie

Na terenie Republiki Federalnej Niemiec obowiązują wymagania dotyczące oświetlenia rowerów, uregulowane w treści § 67 StVZO (Prawa o ruchu drogowym) oraz TE (wymagań technicznych elementów pojazdów). Oświetlenie obejmuje zarówno lampy zasilane bateryjnie lub za pomocą dynamo, a także światła odblaskowe, które działają bez zasilania i odbijają jedynie obce światło.

Typ oświetlenia	Liczba	Usytuowanie	Właściwości
Światła przednie	1 szt.	przód	Światło koloru białego
			Natężenie oświetlenia w obrębie rdzenia strumienia świetlnego w odległości 10 m musi wynosić min. 10 lx.
Światło odblaskowe	min. 1 szt.	przód	Koloru białego
			Światło odblaskowe może być zintegrowane w szkle lampy przedniej.
Światło tylne	1 szt.	tył	Światło koloru czerwonego
			Najniżej położony punkt świecącej powierzchni nie może być usytuowany niżej niż 250 mm nad torem jazdy.
Światło odblaskowe	min. 1 szt.	tył	Dozwolona jest także funkcja światła postojowego.
			Kolor czerwony
			Najniżej położony punkt świecącej powierzchni nie może być usytuowany niżej niż 600 mm nad torem jazdy.

Typ oświetlenia	Liczba	Usytuowanie	Właściwości
Wielkopowierzchniowe światło odblaskowe	1 szt.	tył	Kolor czerwony Wielkopowierzchniowe światło odblaskowe jest oznaczone literą Z. Światło odblaskowe może być zintegrowane w szkłe lampy tylnej.
Światło odblaskowe	Po 2 szt.	na pedał	Kolor żółty Światła te świecą naprzemiennie do przodu i do tyłu.
Światło odblaskowe (lub paski odblaskowe kół jezdnych)	min. 2 szt.	na koło jezdne	Kolor żółty Są one usytuowane wzdłuż średnicy (przestawione o kąt 180°) i umocowane na szprychach koła. Światła te świecą na boki.
Pasek odblaskowy (lub światło odblaskowe koła jezdne)	1 szt.	na koło jezdne	Pierścieniowe, połączone razem ze sobą, białe paski odblaskowe.

IV.II.I.I Żarówki zapasowe

W zależności od tego, w jaki typ oświetlenia wyposażony jest Państwa rower, potrzebować będą Państwo różnych zapasowych środków oświetleniowych. W poniższej tabeli zestawione zostały niezbędne środki oświetleniowe:

Typ	Zapotrzebowanie na energię elektryczną	
Światła przednie (LED, żarowe)	6 V	2,4 W
Światła przednie halogenowe	6 V	2,4 W
Światło tylne	6 V	0,6 W
Światła tylne wraz z postojowymi	6 V	0,6 W
Oświetlenie za pomocą diod LED	Oświetlenie LED-owe jest niewymienne.	
Dynamo	6 V	3 W

IV.II.II Utylizacja

Systemu napędowego, wyświetlacza, pierścienia z przyciskami, akumulatora oraz ładowarki nigdy nie wolno wyrzucać wraz z odpadami domowymi. Poszczególne podzespoły należy przekazywać do przewidzianych w tym celu punktów zbiórki odpadów (np. punktów zbiórki surowców wtórnych lub zużytych akumulatorów, sklepów rowerowych itp.).



Urządzenia elektryczne oznaczone tym symbolem nie mogą być wyrzucane wraz z odpadami domowymi.

V. Użytkowanie zgodne z przeznaczeniem

V.I Rower elektryczny

Ze względu na swoją budowę i wyposażenie rower ten jest przeznaczony do poruszania się po drogach publicznych oraz po nawierzchniach utwardzonych. Ponadto możliwe jest także posługiwanie się nim w łatwym terenie. Za każdy inny, wykraczający poza to, rodzaj wykorzystania oraz nieprzestrzeganie wskazówek bezpieczeństwa oraz zaleceń instrukcji oraz wynikające z tego obrażenia cielesne i szkody materialne ani producent, ani autoryzowany dystrybutor rowerów odpowiedzialności nie ponoszą. W szczególności powyższe zasady dotyczą poruszania się w terenie, przeladowania roweru oraz nieprawidłowego usuwania usterek. Do zgodnego z przeznaczeniem użytkowania należy stosowanie się do zalecanych w treści dostarczonej przez producenta instrukcji użytkowania oraz książeczki serwisowej ⇒ [II.III Książeczka serwisowa S. PL-6](#) warunków eksploatacji, konserwacji i wykonywania napraw. Nierównomierność zużycia energii oraz wahania sprawności akumulatora, jak również uwarunkowane starzeniem obniżenie się pojemności akumulatora ⇒ [9.3.1.2 Pojemność S. PL-84](#) są typowe dla ruchu pojazdów, technicznie nieuniknione i same w sobie nie stanowią wady rzeczowej.

V.II Elektryczny rower górski

Ze względu na swoją budowę i wyposażenie, rower taki (e-mountainbike) nie jest przeznaczony do poruszania się po drogach publicznych. Przed przystąpieniem do korzystania z roweru na drogach publicznych musi on zostać wyposażony w wymagane przepisami oprzyrządowanie. Rower ten jest przeznaczony do jazdy terenowej, przy czym użytkowanie go w warunkach rywalizacji sportowej nie jest przewidziane. Za każdy inny, wykraczający poza to, rodzaj wykorzystania oraz nieprzestrzeganie wskazówek bezpieczeństwa oraz zaleceń instrukcji oraz wynikające z tego obrażenia cielesne i szkody materialne ani producent, ani autoryzowany dystrybutor rowerów odpowiedzialności nie ponosi. W szczególności powyższe zasady obowiązują podczas uczestnictwa w rywalizacji sportowej, w przypadku przeładowania oraz nieprawidłowego usuwania usterek. Do zgodnego z przeznaczeniem użytkowania należy stosowanie się do zalecanych w treści dostarczonej przez producenta instrukcji użytkowania oraz książki serwisowej ⇒ [II.III Książeczka serwisowa S. PL-6](#) warunków eksploatacji, konserwacji i wykonywania napraw. Nierównomierność zużycia energii oraz wahania sprawności akumulatora, jak również uwarunkowane starzeniem obniżenie się pojemności akumulatora ⇒ [9.3.1.2 Pojemność S. PL-84](#) są typowe dla ruchu pojazdów, technicznie nieuniknione i same w sobie nie stanowią wady rzeczowej.

VI. Masa roweru elektrycznego*



Rower elektryczny ma masę większą od masy tradycyjnych rowerów. Dokładne dane są zależne od wyposażenia. Jeżeli będą Państwo chcieli znać dokładną masę Państwa roweru elektrycznego, prosimy zlecić, aby autoryzowany dystrybutor rowerów zważył go. Większość autoryzowanych sklepów rowerowych dysponuje profesjonalnymi i dokładnymi wagami rowerowymi.

VI.I Masa całkowita

NIEBEZPIECZEŃSTWO



Nigdy nie wolno przekraczać dopuszczalnej masy całkowitej roweru, ponieważ w przeciwnym razie może dojść do awarii lub usterek podzespołów istotnych ze względu na bezpieczeństwo jazdy (np. hamulców). W czasie jazdy może to prowadzić do poważnych upadków, a w konsekwencji do wypadku śmiertelnego włącznie.

Dopuszczalna masa całkowita = masa roweru elektrycznego + masa użytkownika + masa roweru holowanego lub przyczepki rowerowej + masa bagażu oraz/lub dziecka.

Typ roweru	Dopuszczalna masa całkowita	Masa użytkownika**
Rower elektryczny Impulse Evo / Impulse Evo Next	130 kg	maks. 102 kg

** w przypadku roweru elektrycznego o masie 28 kg.

*w zależności od modelu

VII. Rower elektryczny i jego podzespoły*

VII.1 Rower elektryczny Impulse Evo



- | | |
|-------------------------------------|--|
| 1 Światło tylne | 16 Opona |
| 2 Bagażnik | 17 Obręcz koła |
| 3 Zacisk sztycy* | 18 Pedał z dwoma światłami odblaskowymi |
| 4 Sztyca | 19 Silnik |
| 5 Siodetko | 20 Korba pedału |
| 6 Śruba mocowania siodetka | 21 Pasek zębaty |
| 7 Manetka zmiany biegów (pokrętło*) | 22 Taśmy odblaskowe |
| 8 Mostek kierownicy | 23 Podpórka boczna* |
| 9 Kierownica | 24 Nakrętka osi koła |
| 10 Pierścień z przyciskami | 25 Szkło odblaskowe tylne |
| 11 Wyświetlacz Impulse Evo (Smart) | 26 Akumulator mocowany na rurze podsiodłowej |
| 12 Lampa przednia | 27 Rura podsiodłowa |
| 13 Widelec amortyzowany | 28 Rura dolna |
| 14 Hamulce tarczowe* | |
| 15 Piasta koła przedniego | |

*w zależności od modelu

VII.II Rower elektryczny Impulse Evo Next

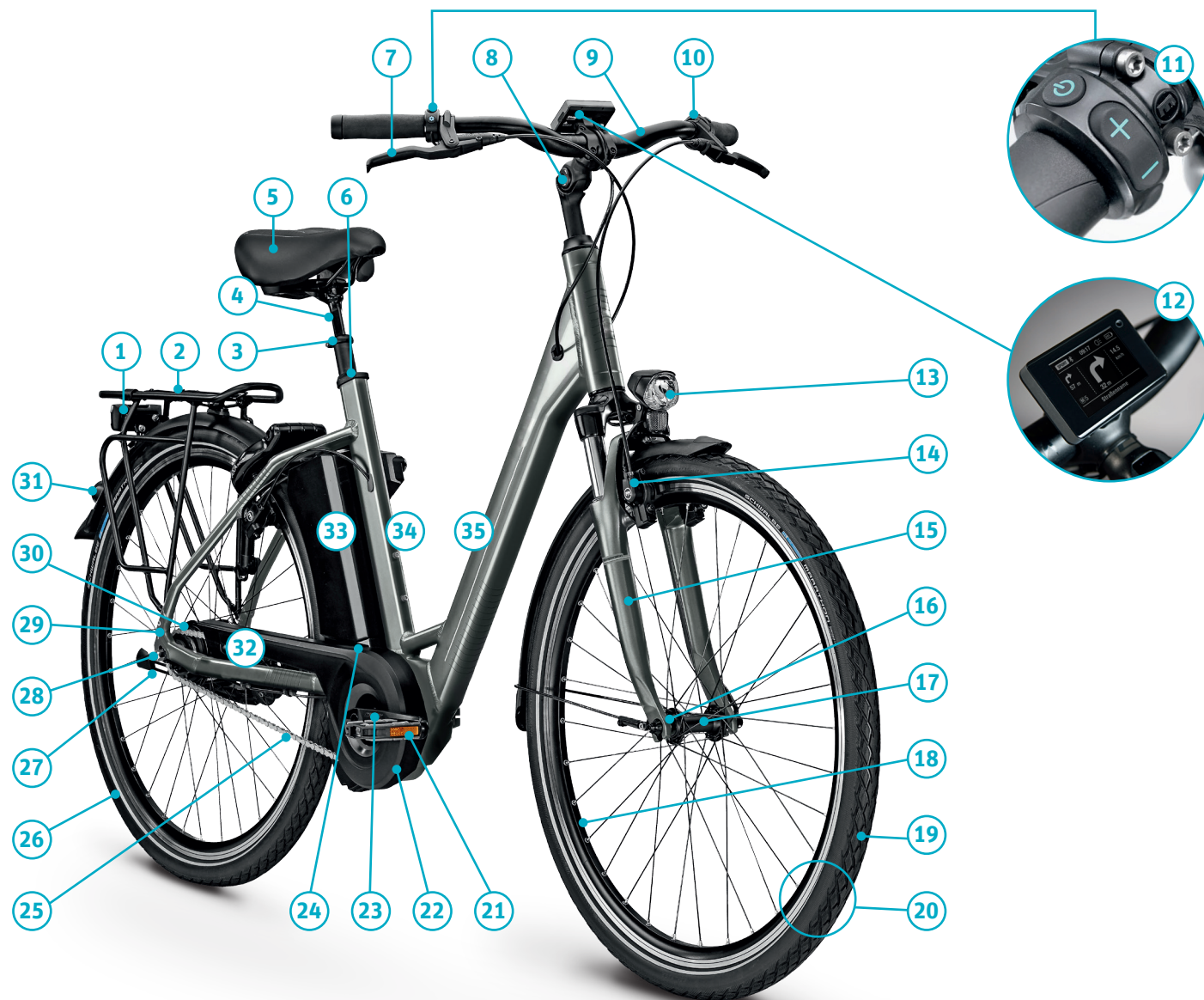

- | | |
|--|---|
| 1 Światło tylne | 19 Opona |
| 2 Bagażnik | 20 Koło jezdne |
| 3 Zacisk sztycy* | 21 Pedał |
| 4 Sztyca | 22 Silnik |
| 5 Siodelko | 23 Korba pedału |
| 6 Śruba mocowania siodelka | 24 Stacja dokująca |
| 7 Klamki hamulcowe | 25 Łańcuch |
| 8 Mostek kierownicy | 26 Taśmy odblaskowe |
| 9 Kierownica | 27 Podpórka boczna* |
| 10 Manetka zmiany biegów (pokrętko*) | 28 Nakrętka osi koła |
| 11 Pierścień z przyciskami | 29 Wycięcie rury przyłańcuchowej do mocowania osi |
| 12 Wyświetlacz Evo Smart Compact | 30 Przerzutka/ Mechanizm zmiany biegów* |
| 13 Światło przednie | 31 Szkło odblaskowe tylne |
| 14 Hamulec* | 32 Przerzutka wewnętrzna |
| 15 Widelec amortyzowany | 33 Akumulator mocowany na rurze podsiodłowej |
| 16 Wycięcia mocowania osi (widelec amortyzowany) | 34 Rura podsiodłowa |
| 17 Piasta | 35 Rura dolna |
| 18 Obręcz koła | |

*w zależności od modelu

1. Ogólne wskazówki bezpieczeństwa

Prosimy zwrócić uwagę na wskazówki bezpieczeństwa oraz zalecenia dotyczące użytkowania podane na początku każdego rozdziału.

NIEBEZPIECZEŃSTWO



Odradzamy, aby pozwalać kierować rowerem elektrycznym dzieciom w wieku poniżej lat 14. Dzieci mogłyby próbować poruszać się z nadmierną prędkością. W następstwie mogłyby dojść do bardzo ciężkich upadków i wypadków.

Dzieci muszą zakładać kaski rowerowe. Jakkolwiek wprowadzono obowiązek stosowania kasków rowerowych, jednakże w najlepiej pojętym interesie bezpieczeństwa własnego, nigdy nie należy jeździć bez odpowiedniego kasku ochronnego. Kask rowerowy może ochronić Państwa głowę przed najpoważniejszymi urazami. Prosimy zwrócić uwagę na prawidłowe zakładanie kasku rowerowego.

Ręce, inne części ciała oraz części ubrania należy trzymać z dala od ruchomych zespołów roweru. W przeciwnym razie mogłyby zostać one pochwycone, spowodować upadek lub ciężkie obrażenia cielesne.

Swój sposób jazdy prosimy dostosować do panujących warunków drogowych. W przeciwnym razie mogą się Państwo przewrócić lub wziąć udział w innych poważnych wypadkach. Należy też uwzględnić dłuższą drogę hamowania na mokrych lub zalodzonych nawierzchniach. Należy wykazać się przewidywaniem i w takich przypadkach odpowiednio zmniejszyć prędkość. Należy też unikać ostrych manewrów kierownicą i gwałtownego hamowania. Jeżeli sytuacja będzie wydawać się Państwu niepewna, należy zsiąść z roweru.

Z roweru należy korzystać wyłącznie w sposób zgodny z przeznaczeniem ⇒ *V. Użytkowanie zgodne z przeznaczeniem S. PL-9*. W przeciwnym razie może dojść do awarii poszczególnych podzespołów. Jeżeli taka awaria przydarzy się w czasie jazdy, wówczas może być ona przyczyną bardzo poważnych obrażeń cielesnych oraz/lub śmierci.

NIEBEZPIECZEŃSTWO



Przed rozpoczęciem każdej jazdy należy sprawdzić skuteczność działania hamulców oraz swobodę skrętu kierownicy. Z roweru, który nie będzie się znajdował w nienagannym stanie technicznym, korzystać nie wolno. Jeżeli będą mieli Państwo jakiegokolwiek wątpliwości odnośnie stanu technicznego roweru, należy go przekazać do sprawdzenia do autoryzowanego sklepu rowerowego.

Przed każdą jazdą, po każdym transporcie oraz po każdym pozostawieniu roweru bez opieki, należy go dokładnie sprawdzić

⇒ *4. Przed każdą jazdą S. PL-35*. Jeżeli zużycie lub uszkodzenia nie zostaną na czas rozpoznane może to doprowadzić do awarii poszczególnych podzespołów. Jeżeli taka awaria przydarzy się w czasie jazdy, wówczas może być ona przyczyną bardzo poważnych obrażeń cielesnych oraz/lub śmierci. Na skutek działania dodatkowej mocy, podzespoły zużywalne roweru elektrycznego są narażone na większe obciążenia niż ma to miejsce w przypadku zwykłego roweru. Przed przystąpieniem do ponownego korzystania z roweru, wszystkie takie zużyte, uszkodzone lub wygięte części roweru należy wymienić na nowe.

Nie wolno przekraczać dopuszczalnej masy całkowitej roweru ponieważ w przeciwnym razie może dojść do awarii lub usterek podzespołów istotnych ze względu na bezpieczeństwo jazdy

⇒ *VI.I Masa całkowita S. PL-10*. W czasie jazdy może to prowadzić do poważnych obrażeń, a w konsekwencji do wypadku śmiertelnego łącznie.

W przypadku, gdy wymiana podzespołów i części zużywalnych stanie się niezbędna, wówczas prosimy zwrócić się z tym do swojego autoryzowanego sklepu rowerowego. Zalecamy, aby wszelkie prace montażowe i regulacyjne zlecić do wykonania przez specjalistyczny sklep rowerowy. W przeciwnym razie błędny montaż może spowodować poluzowanie się niektórych elementów. Jeżeli taka awaria przydarzy się w czasie jazdy, wówczas może być ona przyczyną bardzo poważnych obrażeń cielesnych oraz/ lub śmierci. Jeżeli Państwo będą musieli samodzielnie dokręcić jakieś połączenia śrubowe, wówczas w treści rozdziału ⇒ *12. Momenty dokręcające S. PL-102PL-102* znajdą Państwo wyczerpujący wykaz momentów dokręcenia tych śrub, które w każdym przypadku bezwarunkowo muszą zostać dotrzymane.

NIEBEZPIECZEŃSTWO



Wymiana podzespołów oraz części zużywalnych może być dokonywana wyłącznie na oryginalne części zamienne. Części zamienne pochodzące od innych producentów mogą pogorszyć bezpieczeństwo Państwa roweru elektrycznego. W następstwie mogłoby dojść do najcięższych wypadków.

Pozwólcie Państwo, że obsługę oraz szczególne właściwości podzespołów objaśni Państwu personel autoryzowanego sklepu rowerowego. Prosimy stosować się do zaleceń instrukcji użytkowania poszczególnych podzespołów. Zalecamy, aby wszelkie prace montażowe i regulacyjne zlecić do wykonania przez specjalistyczny sklep rowerowy. W przeciwnym razie błędny montaż może spowodować poluzowanie się niektórych elementów. Jeżeli taka awaria przydarzy się w czasie jazdy, wówczas może być ona przyczyną bardzo poważnych obrażeń cielesnych oraz/ lub śmierci. Jeżeli Państwo będą musieli samodzielnie dokręcić jakieś połączenia śrubowe, wówczas w treści rozdziału ⇒ [12. Momenty dokręcające S. PL-102](#) *Momenty dokręcenia śrub PL-102* znajdą Państwo wyczerpujący wykaz momentów dokręcenia tych śrub, które w każdym przypadku bezwarunkowo muszą zostać dotrzymane.

OSTRZEŻENIE



W warunkach niedostatecznej widoczności (mgła, deszcz, zmierzch, ciemności) jazda może się odbywać tylko i wyłącznie po włączeniu wystarczającego oświetlenia, patrz: ⇒ [IV.II.I Oświetlenie S. PL-8](#). W przeciwnym razie może dojść do nieszczęśliwego wypadku oraz/lub poważnych obrażeń ciała.

Przed przystąpieniem do wykonywania jakichkolwiek prac przy rowerze elektrycznym, w pierwszym należy wymontować akumulator. W przeciwnym razie mogłoby dojść do przypadkowego włączenia się napędu roweru. A to mogłoby być przyczyną poważnych obrażeń ciała.

OSTROŻNIE



Nie otwierać silnika, wyświetlacza, akumulatora ani ładowarki. Mogłoby to spowodować obrażenia ciała. Ponadto mogłoby to być przyczyną zniszczenia podzespołów i utraty gwarancji. W przypadku wystąpienia jakichkolwiek problemów prosimy zwrócić się do Państwa autoryzowanego sklepu rowerowego.

UWAGA



Rower elektryczny należy zawsze odstawiać w taki sposób, aby możliwość jego przewrócenia była wykluczona. Przewrócenie się roweru może spowodować uszkodzenie niektórych podzespołów. Jeżeli rower nie jest wyposażony w podpórkę, wówczas, na życzenie, może zostać ona zamontowana. W tej sprawie prosimy zwrócić się do Państwa autoryzowanego sklepu rowerowego.

Roweru elektrycznego nie wolno nigdy myć za pomocą strumienia wody z węża wodnego ani myjki wysokociśnieniowej. Jakkolwiek podzespoły są szczelne, tym niemniej mogłoby dojść do ich uszkodzenia. Rower elektryczny należy czyścić wyłącznie za pomocą lekko zwilżonej, miękkiej ściereczki.

2. Ochrona przed kradzieżą, manipulacją i utratą

NIEBEZPIECZEŃSTWO



Prosimy chronić swój rower elektryczny przed nieupoważnionym dostępem. Jeżeli bez Państwa wiedzy osoby trzecie dokonałyby zmiany w działaniu podzespołów (np. hamulców) mogłoby to być przyczyną bardzo poważnych obrażeń cielesnych. **Przed każdą jazdą, po każdym transporcie oraz po każdym pozostawieniu roweru bez opieki, należy go dokładnie sprawdzić** ⇒ 4. *Przed każdą jazdą S. PL-35.* W przypadku uszkodzenia roweru, jazdę na nim można wznowić dopiero po całkowitym usunięciu uszkodzeń. Części skradzione lub utracone w Państwa rowerze, nie będą w ramach gwarancji wymieniane na nowe.

Poniżej wymienione środki mogą Państwu pomóc, aby swój rower zabezpieczyć przed kradzieżą lub manipulacją oraz w razie utraty – w jego odzyskaniu:



Nawet w czasie krótkotrwałego pozostawienia roweru bez opieki, swój rower elektryczny i jego akumulator należy zawsze zamykać na kluczyk. W idealnym przypadku zastosowany zamek (-ki) powinien (-ny) blokować koło z napędem elektrycznym. Kluczyka nigdy nie wolno pozostawiać w zamku. Aby mieć całkowitą pewność, mogą też Państwo z roweru wyjąć akumulator. Jeżeli rower elektryczny będzie pozostawiony poza pomieszczeniami mieszkalnymi (np. w szopie, piwnicy), wówczas musi on zostać zabezpieczony dodatkowym zamkiem.

Prosimy nigdy nie parkować swojego roweru elektrycznego w odludnych miejscach.

A już w ogóle – nigdy przez dłuższy czas. Rower elektryczny prosimy parkować – o ile to możliwe – w pilnowanych prywatnych lub gminnych garażach lub boksach rowerowych.



Rower elektryczny należy umocować do jakiegoś stałego obiektu (drzewa, latarni, płotu). W ten sposób nie będzie mógł być on z łatwością zabrany.

Koła jezdne, które mocowane są za pomocą dźwigni szybkozamykającej, należy umocować wraz z ramą do jakiegoś stałego obiektu. W ten sposób koła nie będą mogły zostać w łatwy sposób ukradzione. Ewentualnie dźwignię szybkozamykającą można zastąpić urządzeniem przeciwkradzieżowym. W przypadku zapytań, prosimy zwrócić się do Państwa autoryzowanego sklepu rowerowego.

Należy stosować wyłącznie zamki przeciwkradzieżowe wysokiej jakości. W zamki przeciwkradzieżowe należy zainwestować ok. 10% wartości koła. Jeżeli w Państwa rowerze nie jest zainstalowany zamek mocowany na ramie roweru, wówczas odpowiedni zamek może zamontować autoryzowany sklep rowerowy. Ewentualnie mogą Państwo zastosować innego typu zamknięcia rowerowe. O poradę w tym względzie prosimy się zwrócić do swojego autoryzowanego sklepu rowerowego.

Istotne cechy swojego roweru elektrycznego prosimy zanotować (np. w książeczce serwisowej ⇒ *II.III Książeczka serwisowa S. PL-6*, paszporcie technicznym roweru) i zarejestrować na Policji. W ten sposób Państwa rower, w razie utraty, będzie mógł zostać łatwej zidentyfikowany.



Prosimy zgłosić swój rower elektryczny do zakodowania na Policji. W ten sposób w zakodowanej formie zostaną wygrawerowane na ramie Państwa dane: miejscowość i ulica zamieszkania oraz inicjały. Zakodowanie utrudnia dalszą nielegalną odsprzedaż roweru i odstrasza złodziei. Ponadto taki zakodowany rower można łatwiej przyporządkować do właściciela.

Kradzież rowerów jest często objęta ubezpieczeniem mienia domowego. Prosimy zawczasu zasięgnąć informacji na temat warunków ubezpieczenia.

3. Przed pierwszą jazdą

Prosimy upewnić się, że Państwa rower elektryczny dopasowany jest do Państwa wzrostu i że jest przygotowany do jazdy. Prosimy też zapoznać się z podstawowymi funkcjami Państwa roweru elektrycznego.

NIEBEZPIECZEŃSTWO



Pozwólcie Państwo, że obsługę oraz szczególne właściwości podzespołów roweru elektrycznego objaśni Państwu personel autoryzowanego sklepu rowerowego. Prosimy stosować się do zaleceń instrukcji użytkownika poszczególnych podzespołów. Zalecamy, aby wszelkie prace montażowe i regulacyjne zlecić do wykonania przez autoryzowany sklep rowerowy. W przeciwnym razie błędny montaż może spowodować poluzowanie się niektórych elementów. Jeżeli taka awaria przydarzy się w czasie jazdy, wówczas może być ona przyczyną bardzo poważnych obrażeń cielesnych oraz/lub śmierci. Jeżeli Państwo będą musieli samodzielnie dokręcić jakieś połączenia śrubowe, wówczas w treści rozdziału ⇒ [12. Momenty dokręcające S. PL-102](#) *Momenty dokręcenia śrub PL-102* znajdą Państwo wyczerpujący wykaz momentów dokręcenia tych śrub, które w każdym przypadku bezwarunkowo muszą zostać dotrzymane.

NIEBEZPIECZEŃSTWO



Dopasowanie roweru elektrycznego do wzrostu użytkownika. Jeżeli rower nie będzie dostosowany do państwa wzrostu, wówczas mogą utracić Państwo nad nim kontrolę i doznać poważnych obrażeń ciała.

Zanim odważą się Państwo uczestniczyć w zwykłym ruchu ulicznym, należy najpierw przeciwiczyć działanie hamulców oraz jazdę ze wspomaganie w jakimś bezpiecznym miejscu. Jeżeli nie będą Państwo dobrze zapoznani z obsługą swojego roweru elektrycznego i wyższych prędkości, wówczas może być to przyczyną najpoważniejszych wypadków. Z roweru należy korzystać w trybie ECO tak długo, aż będą Państwo czuli się wystarczająco pewnie, aby korzystać z wyższych trybów jezdnych, patrz: ⇒ [6.3.4 Zmiana trybu wspomagania S. PL-49](#). Jeżeli sytuacja będzie wydawać się Państwu niepewna, należy zsiąść z roweru.

3.1 Zamontowanie pedałów

1. Prawy pedał (z oznaczeniem „R”) należy wkręcić w kierunku zgodnym z ruchem wskazówek zegara do prawej korby.
2. Lewy pedał (z oznaczeniem „L”) należy wkręcić w kierunku przeciwnym do ruchu wskazówek zegara do lewej korby.

NIEBEZPIECZEŃSTWO



Pedały należy wkręcać prosto. W przeciwnym razie może dojść do uszkodzenia gwintów korb. Jeżeli do takiego uszkodzenia gwintu dojdzie w czasie jazdy, może być to przyczyną bardzo groźnego upadku.

3. Oba pedały należy przykręcić momentem dokręcającym 40 Nm w kierunku koła przedniego.

3.2 Ustawienie wysokości siodełka

3.2.1 Znalazienie prawidłowej wysokości siodełka

1. Należy wsiąść na rower, opierając się jednocześnie o ścianę.
2. Korbę po stronie przeciwnej w stosunku do ściany ustawić w dolnym położeniu zwrotnym.
3. Ustawić piętę na pedale. Państwa noga powinna być przy tym całkowicie wyciągnięta.
4. Siodełko należy podnosić, dopóki noga z piętą ustawioną na pedale nie będzie odpowiednio wyciągnięta. Jeżeli nie sięgają Państwo do pedału, wówczas siodełko należy obniżyć. Poniżej dowiedzą się Państwo dokładnie, jak ustawić wysokość siodełka w swoim rowerze. Sztycy siodełka może zostać umocowana poprzez dokręcanie śruby siodełka, patrz: ⇒ [3.2.2 Ustawienie wysokości siodełka: Śruba \(-y\) siodełka* S. PL-17](#) lub zaciśnięcie dźwigni szybkomocującej, patrz: ⇒ [3.2.3 Ustawienie wysokości siodełka: Dźwignia zacisku szybkomocującego* S. PL-18](#).



dot. pkt 3. Wyprostować nogę

3.2.2 Ustawienie wysokości siodełka: Śruba (-y) siodełka*

1. Śrubę (-y) siodełka należy za pomocą klucza imbusowego odkręcić w kierunku przeciwnym do ruchu wskazówek zegara.
2. Następnie przemieścić sztycę w żądane położenie.
3. Dokręcić ponownie śrubę (-y) siodełka w kierunku zgodnym z ruchem wskazówek zegara, patrz: ⇒ [12. Momenty dokręcające S. PL-102](#).
4. Poprzez spróbowanie obrócenia siodełka sprawdzić, czy jest ono umocowane w sposób pewny.



dot. pkt 1. Poluzować śrubę (-y) siodełka



dot. pkt 3. Dokręcić śrubę (-y) siodełka

OSTRZEŻENIE



Oznakowanie na sztycy

Na sztycy jest znak wskazujący, jak daleko można ją maksymalnie wysunąć z ramy. Sztycy w żadnym wypadku nie wolno wyciągać z ramy poza znak ograniczający. W przeciwnym razie mogłyby się ona wygiąć lub złamać, powodując ciężkie obrażenia.

*w zależności od modelu

3.2.3 Ustawienie wysokości siodełka: Dźwignia zacisku szybko mocującego*

NIEBEZPIECZEŃSTWO

Zanim wyruszą Państwo w drogę, dźwignia zacisku szybko mocującego musi zostać prawidłowo zaciśnięta. W przeciwnym razie sztyca może się poluzować lub wyłamać. Jeżeli zdarzyłoby się to w czasie jazdy, mogliby Państwo przewrócić się. W następstwie mogłoby dojść do najcięższych urazów.

1. Dźwignię zacisku szybko mocującego zwolnić, podnosząc ją o kąt 180°. Po wewnętrznej stronie dźwigni najczęściej w tym momencie można zobaczyć napis „OPEN” (OTWARTE).



dot. pkt 1. Otworzyć dźwignię zacisku szybko mocującego.

2. Dźwignię zacisku szybko mocującego zamknąć, opuszczając ją o kąt 180°. Po zewnętrznej stronie dźwigni najczęściej w tym momencie można zobaczyć napis „CLOSE” (ZAMKNIĘTE).



dot. pkt 2. Zamknięta dźwignia zacisku szybko mocującego

NIEBEZPIECZEŃSTWO



Zamykanie dźwigni zacisku szybko mocującego powinno przychodzić z takim trudem, aby do jej zamknięcia potrzeby był nacisk poduszki dłoni (120 N: co odpowiada naciskowi 12 kg). Na poduszce dłoni powinien odznaczyć się odcisk dźwigni. W przeciwnym razie dźwignia ta mogłaby się otworzyć w czasie jazdy. Sztyca wówczas mogłaby się poluzować, a Państwo mogliby doznać poważnych obrażeń. Jeżeli natomiast dźwignia zacisku szybko mocującego byłaby zbyt mocno dociskana, wówczas mogłaby się złamać. Jeżeli do takiego uszkodzenia doszłoby w czasie jazdy, mogłoby to być to przyczyną bardzo groźnego upadku.

Dźwignia zacisku szybko mocującego zamyka się zbyt lekko

1. Śrubę regulacyjną obrócić w kierunku zgodnym z ruchem wskazówek zegara.
2. Dźwignię zacisku szybko mocującego zamknąć ponownie.

Dźwignia zacisku szybko mocującego prawie nie daje się zamknąć.

1. Śrubę regulacyjną obrócić w kierunku przeciwnym do ruchu wskazówek zegara.
2. Dźwignię zacisku szybko mocującego zamknąć ponownie.

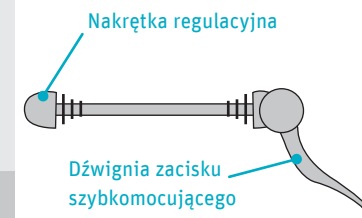

Dźwignia zacisku szybko mocującego otwarta

3. Poprzez spróbowanie obrócenia siodełka sprawdzić, czy jest ono umocowane w sposób pewny.

3.3 Przesunięcie i pochylenie siodełka

NIEBEZPIECZEŃSTWO



Nigdy nie wolno zaciskać siodełka w obrębie wygięcia jego stelaża, lecz zawsze w obszarze prostoliniowym. Siodełko wolno przesunąć wyłącznie w obszarze prostoliniowym jego stelaża (il. 1). Stelaż siodełka, który zostanie zaciśnięty poza tym obszarem może zawieść (il. 2).



il. 1

il. 2

Do dokręcania śrub zaciskowych niezbędny będzie klucz dynamometryczny. Należy stosować zalecane momenty dokręcające. Jeżeli na przedmiotowym elemencie nie będą podane zalecane momenty dokręcające, wówczas należy posłużyć się wartościami z poniższej tabeli:

Gwint	Moment dokręcający [Nm]
M5 / M6 / M8	M5: 5,5 / M6: 5,5 / M7: 14 / M8: 20

W przeciwnym razie śruby mogą się poluzować, pęknąć lub zerwany może zostać gwint. Jeżeli zdarzyłoby się to w czasie jazdy, niektóre elementy mogłyby odpaść, a Państwo mogliby doznać poważnych obrażeń. Zbyt mocne dokręcenie może ponadto spowodować uszkodzenie podzespołów.

3.3.1 Stelaż siodełka mocowany na jedną śrubę: Przesunięcie i pochylenie siodełka

1. Śrubę należy odkręcić, obracając ją w kierunku przeciwnym do ruchu wskazówek zegara. Śrubę należy odkręcić jedynie o dwa lub co najwyżej trzy obroty, w przeciwnym bowiem razie może się rozpaść cały mechanizm.
2. Siodełko przesunąć na żadaną odległość w przód lub w tył.
3. Siodełku też należy nadać żądane pochylenie.
4. Aby śrubę dokręcić, należy ją obracać w kierunku zgodnym z ruchem wskazówek zegara za pomocą klucza dynamometrycznego.
5. Aby się upewnić, że dokręcone siodełko nie opadnie należy wykonać próbę, w trakcie której chwytając siodełko oburącz, należy próbować naprzemiennie obciążyć je w przód i tył.



dot. pkt 1. Poluzować śrubę zaciskową

3.3.2 Stelaż siodełka mocowany na dwie śruby: Przesunięcie i pochylenie siodełka

NIEBEZPIECZEŃSTWO



Śruby zaciskowe należy wkręcać w gwint nakrętki prosto i do końca. W przeciwnym razie gwint może zostać zerwany.



1. Aby siodełko przesunąć, należy przednią i tylną śrubę poluzować, obracając je w kierunku przeciwnym do ruchu wskazówek zegara. Śruby należy odkręcać jedynie o dwa lub co najwyżej o trzy obroty, w przeciwnym bowiem razie cały mechanizm może się rozpaść.



dot. pkt 1. Poluzować śruby

2. Siodełko przesunąć na żądaną odległość w przód lub w tył.
3. Następnie obie śruby dokręcić, obracając je w kierunku zgodnym z ruchem wskazówek zegara za pomocą klucza dynamometrycznego.
4. Aby siodełko przesunąć, należy poluzować przednią śrubę, obracając ją w kierunku przeciwnym do ruchu wskazówek zegara. Śrubę należy odkręcić jedynie o dwa lub co najwyżej trzy obroty, w przeciwnym bowiem razie może się rozpaść cały mechanizm.
5. Następnie przednią śrubę dokręcić o taką samą liczbę obrotów, jak przy odkręcaniu.
6. Aby się upewnić, że dokręcone siodełko nie opadnie należy wykonać próbę, w trakcie której należy chwytając siodełko oburącz, próbować naprzemiennie obciążyć jego przód i tył.

3.3.3 Mocowanie jazdowe: Przesunięcie i pochylenie siodełka

1. Aby poluzować nakrętkę, należy ją obrócić w kierunku przeciwnym do ruchu wskazówek zegara. Ewentualnie będzie trzeba przytrzymać jej łeb z drugiej strony za pomocą drugiego klucza maszynowego.



dot. pkt 1. Poluzować nakrętkę zaciskową

2. Siodełko przesunąć na żądaną odległość w przód lub w tył.
3. Siodełku też należy nadać żądane pochylenie.
4. Aby dokręcić nakrętkę, należy ją obrócić w kierunku zgodnym z ruchem wskazówek zegara. Ewentualnie będzie trzeba przytrzymać jej łeb z drugiej strony za pomocą drugiego klucza maszynowego. Prosimy zwrócić uwagę na stosowanie właściwych momentów dokręcających.
5. Aby się upewnić, że dokręcone siodełko nie opadnie należy wykonać próbę, w trakcie której należy chwytając siodełko oburącz, próbować naprzemiennie obciążyć jego przód i tył.

3.4 Ustawienie sztycy amortyzowanej

NIEBEZPIECZEŃSTWO



W sprawie regulacji elementów sprężynowych sztycy amortyzowanej, najlepiej zwrócić się do autoryzowanego sklepu rowerowego.

1. Zdemontować sztycę.
2. Aby stopień amortyzacji zmniejszyć, śrubę regulacyjną naprężenia wstępnego należy za pomocą klucza imbusowego (nr. 6) obracać w kierunku zgodnym z ruchem wskazówek zegara albo w kierunku przeciwnym do ruchu wskazówek zegara, aby go zwiększyć.

NIEBEZPIECZEŃSTWO



Śruba regulacyjna naprężenia wstępnego nigdy nie może wystawać poza sztycę. W przeciwnym razie, na skutek tego śruba mogłaby się w sztycy poluzować. Jeżeli zdarzyłoby się to w czasie jazdy, mogli być Państwo spaść z roweru. W następstwie mogłoby dojść do najcięższych urazów.



Śruba regulacyjna naprężenia wstępnego

Śruba nie może wystawać poza sztycę.

3.5 Ustawienie wysokości i pochylenia kierownicy

NIEBEZPIECZEŃSTWO



O regulację prosimy się zwrócić do swojego autoryzowanego sklepu rowerowego. W przeciwnym razie ryzykować Państwo będą poluzowanie się kierownicy, a w konsekwencji upadek i poważne obrażenia.

3.6 Włączanie/wyłączanie oświetlenia*

Z tyłu lampy przedniej znajduje się włącznik przesuwny. W zależności od kierunku przesunięcia suwaka, przednia oraz tylna lampa będzie w czasie jazdy roweru albo włączona (ON), albo wyłączona (OFF).

*w zależności od modelu

3.7 Zapoznanie się z hamulcami

Prosimy upewnić się, że Państwo w każdej chwili będą w stanie sięgnąć do klamek hamulców i że są Państwo dobrze zaznajomieni zarówno z ich działaniem, jak i usytuowaniem poszczególnych elementów. Należy zwrócić uwagę na przyporządkowanie poszczególnych klamek do przedniego i tylnego hamulca. Jeżeli Państwa rower elektryczny wyposażony jest w hamulec w tylnej piaście, wówczas hamulec ten można uruchomić naciskając na pedały.

NIEBEZPIECZEŃSTWO



Zanim odważą się Państwo uczestniczyć w zwykłym ruchu ulicznym, należy najpierw przećwiczyć działanie hamulców w jakimś bezpiecznym miejscu. W pewnych okolicznościach skuteczność hamulców będzie inna lub silniejsza niż są Państwo do tego przyzwyczajeni. Jeżeli nie opanują Państwo dostatecznie działania hamulców, wówczas następnym razem mogłoby dojść do najcięższych wypadków. Ćwiczyć należy tak długo, aż Państwo będą czuli się pewnie. Jeżeli sytuacja będzie wydawać się Państwu niepewna, należy zsiść z roweru.



Hamulce obręczy kół

Hamulce działające na obręcze kół: W przypadku zjazdów na trasach górskich należy unikać długotrwałego i nieprzerwanego hamowania!

W przeciwnym razie może dojść do osłabienia siły hamowania oraz/lub uszkodzenia opon. Hamować należy cyklicznie, wykonując przerwy pozwalające na schłodzenie się elementów ciernych. W ten sposób układ hamulcowy może się schłodzić za pomocą owiewającego powietrza.

W razie potrzeby należy zrobić dłuższą przerwę, aby zagwarantować dostateczne schłodzenie się układu hamulcowego.

W przypadku osiągnięcia granicy dozwolonego zużycia, klocki hamulcowe należy bezzwłocznie wymienić na nowe. Korzystanie z nadmiernie zużytych klocków hamulcowych może prowadzić do najpoważniejszych obrażeń ze śmiercią włącznie.

OSTROŻNIE

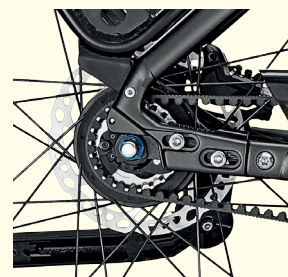

Hamulce tarczowe

Hamulca tarczowe: Po intensywnym hamowaniu należy unikać dotyku tarcz hamulcowych. Mogą się one nagrzewać do wysokich temperatur. Dotknięcie może być przyczyną oparzenia.

3.8 Zapoznanie się z łańcuchem*



łańcuch rowerowy

OSTRZEŻENIE



Przed przystąpieniem do wykonywania jakichkolwiek prac przy rowerze elektrycznym, w pierwszej kolejności należy wymontować akumulator. W przeciwnym razie mogłoby dojść do przypadkowego włączenia napędu roweru. A to mogłoby być przyczyną poważnych obrażeń ciała.

OSTROŻNIE



Przed każdą jazdą należy sprawdzić łańcuch pod kątem ew. oznak zużycia. Zużyty lub uszkodzony łańcuch mógłby się zerwać. Jeżeli przydarzyłoby to się w czasie jazdy, wówczas mogłoby być przyczyną lekkich obrażeń cielesnych.

*w zależności od modelu

3.8.1 Pomiar i regulacja naprężenia łańcucha

Pomiar naprężenia łańcucha

1. Z roweru wymontować akumulator.
2. Nacisnąć łańcuch po stronie naprężonej w górę albo w dół. Prawidłowe naprężenie jest wówczas, gdy łańcuch da się przemieścić o ok. 5 mm w górę albo w dół.
3. Następnie należy naprężenie łańcucha sprawdzić w czterech lub pięciu miejscach po kompletnym obrocie korb.

Regulacja naprężenia łańcucha

1. Z roweru wymontować akumulator.
2. Poluzować nakrętki osi tylnego koła.
3. Ew. poluzować dźwignię hamulca torpeda.
4. Koło jezdne pociągnąć w tył, aż łańcuch będzie wykazywał jeszcze tylko dopuszczalny luz.
5. Następnie poluzowane nakrętki osi dokręcić ostrożnie momentem 35 – 40 Nm w kierunku zgodnym z ruchem wskazówek zegara. Zwrócić uwagę, aby koło jezdne zamontować prosto.

3.8.2 Sprawdzenie stopnia zużycia łańcucha

1. Z roweru wymontować akumulator.
2. Stopień zużycia łańcucha sprawdzić za pomocą sprawdzianu do pomiarów zużycia łańcucha lub suwmiarki.
3. W przypadku nadmiernego zużycia łańcuch należy wymienić na nowy.

3.8.3 Czyszczenie i konserwacja łańcucha



Po jeździe w deszczu łańcuch należy naoliwić. Po oczyszczeniu koła, łańcuch należy także oczyścić i nasmarować.

1. Z roweru wymontować akumulator.
2. Łańcuch rowerowy można z grubsza oczyścić za pomocą zmiotki.
3. Stary olej można usunąć za pomocą suchej ściereczki.
4. W tym momencie łańcuch można naoliwić. Należy zwrócić uwagę na zalecenia producenta oleju do łańcuchów rowerowych.
5. Aby olej dobrze rozprowadzić, po zakończeniu pracy łańcuch należy obrócić kilka razy za pomocą korb.

3.9 Zapoznanie się z paskami zębatymi*



Rowerowy pasek zębaty

OSTRZEŻENIE



Przed przystąpieniem do wykonywania jakichkolwiek prac przy rowerze elektrycznym, najpierw należy wymontować akumulator. W przeciwnym razie mogłoby dojść do przypadkowego włączenia napędu roweru. A to mogłoby być przyczyną poważnych obrażeń ciała.

OSTROŻNIE



Przed każdą jazdą należy sprawdzić pasek zębaty pod kątem ew. oznak zużycia. Zużyty lub uszkodzony pasek zębaty mógłby się zerwać. Jeżeli przydarzyłoby to się w czasie jazdy, wówczas mogłoby być przyczyną lekkich obrażeń cieleśnych.

UWAGA



Pasków napędowych nie wolno zginać, skręcać, wyginać do tyłu, odwracać, związywać lub suptać razem. Pasek taki mógłby zostać przy tym zniszczony.

3.9.1 Naprężanie paska zębatego

Pomiar naprężenia paska zębatego

Istnieje kilka metod pomiaru naprężenia paska zębatego. Jedną z takich metod polega na wykorzystaniu aplikacji Carbon Drive do smartfona. Zasada pomiaru naprężenia paska zębatego opiera się na pomiarze częstotliwości własnej (Hz) drgań paska.

System operacyjny smartfona	Do pobrania
iOS	http://de.gatescarbondrive.com/CDS/Products/ACCESSORIESANDTOOLS
Android	



Aplikacja Carbon Drive najlepiej funkcjonuje w cichym otoczeniu.

1. Wpierw należy wymontować z roweru elektrycznego akumulator.
2. Pobrać aplikację na swój smartfon.
3. Otworzyć aplikację.
4. Wybrać symbol naprężenia.
5. Włączyć mikrofon, i kliknąć „Messen“ (pomierz) trzymając smartfon nad punktem środkowym paska zębatego. Należy zadbać, aby mikrofon przylegał do paska.

*w zależności od modelu

- Następnie paskiem należy szarpnąć, aby wydał on dźwięk, tak jak w przypadku struny gitarowej. Aplikacja przetworzy dźwięk na częstotliwość własną paska zębatego.
- Następnie należy obrócić korbę o jedną czwartą obrotu i pomiar powtórzyć.
- Aby zobaczyć, czy naprężenia paska nie musi zostać skorygowane, pomierzoną częstotliwość należy porównać z wartością docelową.

Wartość zadana naprężenia	Użytkownik niski, o niewielkiej masie	Użytkownik wysoki, o dużej masie
Przerzutka wewnętrzna	50 Hz	60 Hz

Regulacja naprężenia paska zębatego

- Z roweru wymontować akumulator.
- Poluzować śruby w wycięciach na końcu rury przyłańcuchowej, obracając je w kierunku przeciwnym do ruchu wskazówek zegara.
- Naprężenie paska zębatego podwyższyć lub obniżyć poprzez odpowiednie obracanie śruby regulacyjnej. Zwrócić uwagę, aby koło jezdne zamontować prosto.

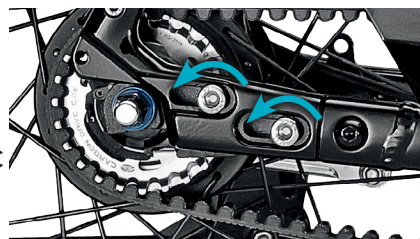

dot. pkt 2. Poluzować śruby

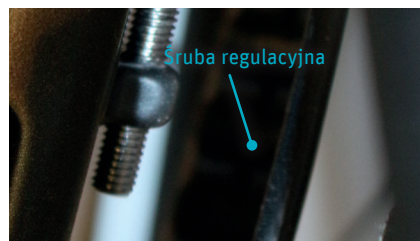

dot. pkt 3. Śruba regulacyjna

UWAGA

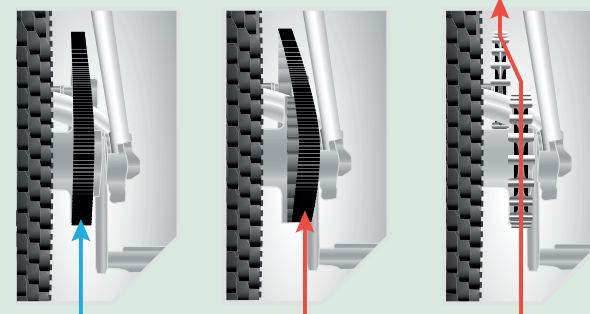

Prawidłowe ustawienie

Zębatki nie są prawidłowo ustawione

Zębatki nie są prawidłowo ustawione

Podczas regulacji naprężenia należy zachować prawidłowe ustawienie paska. W przeciwnym razie może dochodzić m.in. do zwiększonej emisji hałasu, przedwczesnego zużycia paska lub zębatki i do spadania paska.

Il.: Gates Corporation: Podręcznik użytkownika pasków zębatych Carbon Drive. 2014, s.13.
URL: <http://de.gatescarbondrive.com/Tech/Resources> (stan na dzień: 07.01.2016)

- Śruby na końcu rury przyłańcuchowej dokręcać momentem 16 – 20 Nm w kierunku zgodnym z ruchem wskazówek zegara ⇒ 12. Momenty dokręcające S. PL-102 Momenty dokręcenia śrub PL-102.

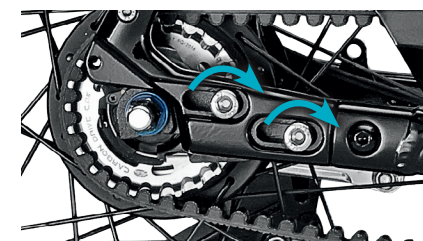

dot. pkt 4. Dokręcić śruby

3.9.2 Sprawdzenie stopnia zużycia paska zębatego

1. Z roweru wymontować akumulator.
2. Sprawdzenie paska zębatego pod kątem zużycia.

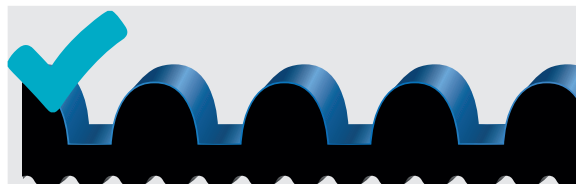

Pasek zębaty nie wykazujący zużycia

Ten pasek zębaty znajduje się w dobrym stanie technicznym. Utrata niebieskiego zabarwienia **nie** jest oznaką zużycia.



Zużyty pasek zębaty

Wyrwane zęby i naderwane stopy zębów: Ten pasek zębaty znajduje się w skrajnie złym stanie technicznym.

Il.: Gates Corporation: Podręcznik użytkownika pasków zębatych Carbon Drive. 2014, s.14.
URL: <http://de.gatescarbondrive.com/Tech/Resources> (stan na dzień: 07.01.2016)

3. W przypadku osiągnięcia granicznego stopnia zużycia, pasek zębaty musi zostać bezzwłocznie wymieniony na nowy.



Jeżeli środkowa prowadnica na kole pasowym jest z jednej strony silniej zużyta niż z drugiej, jest to oznaka błędnie wyregulowanego toru przebiegu paska. Na anodyzowanym na czarny kolor przednim kole pasowym widać to stosunkowo dobrze, ponieważ warstwa anodyzowana po stronie ścieranej zostaje zdarta do czystego aluminium.

3.9.3 Czyszczenie paska zębatego

1. Z roweru wymontować akumulator.
2. Pasek zębaty oczyścić lekko zwilżoną, miękką ściereczką.

UWAGA



Należy zwrócić bezwarunkowo uwagę, że podczas czyszczenia do silnika w żadnym wypadku nie może się dostać woda. Wnikająca do silnika woda może go zniszczyć.

3. Pozostawić do wyschnięcia.

3.10 Zapoznanie się z przerzutką

Przełączanie biegów odbywa się za pomocą elementów obsługowych (dźwigni, manetek, pokręteł, przycisków, ...) przy kierownicy. Za pomocą przerzutki mogą Państwo dostosować bieg Państwa roweru, a co za tym idzie przełożenie do warunków jazdy. Aby osiągnąć wysoką prędkość i bez zbędnego kręcenia ją utrzymywać na prostej i równej trasie, rozsądne jest zastosowanie dużego przełożenia (wysokiego biegu). Natomiast podczas wjazdu pod górę korzystne jest niskie przełożenie (niski bieg), ponieważ jest rzeczą istotną, aby podjazd pokonywać jak najniższym wysiłkiem. Biegi należy dobierać w taki sposób, aby Państwa nogi poruszały się zawsze w jednakowym tempie.



Jeżeli Państwa rower elektryczny dysponuje elektronicznie sterowanym mechanizmem przełączania biegów FAG Shift, w menu można nastawić bieg, od którego chcą Państwo rozpocząć jazdę po jej każdorazowym zatrzymaniu
⇒ [3.10.1 Moduł FAG Shift unit – elektronicznie sterowany mechanizm przełączania biegów S. PL-27.](#)

Przerzutka zewnętrzna*

Zmiana biegów w tej przerzutce odbywa się za pomocą podnoszenia łańcucha i zmiany zębatek. Łańcuch musi przy tym przez cały czas pozostawać w ruchu tak, aby zęby zębatek zazębiały się z ogniwami łańcucha w sposób lekki i łagodny. Aby prawidłowo przetaczać biegi, należy jechać zawsze do przodu, nigdy zaś do tyłu! Należy przy tym tylko lekko kręcić korbami.



Przerzutka zewnętrzna

Przerzutka wewnętrzna*

Przetaczanie biegów za pomocą tej przerzutki odbywa się w piaście tylnej. Ponieważ zmiana przełożeń odbywa się w bardzo wąskim zakresie pasowań wewnątrz piasty, dlatego na chwilę przetaczania biegów sensowne jest tylko bardzo lekkie kręcenie korbami.



Przerzutka wewnętrzna

3.10.1 Moduł FAG Shift unit – elektronicznie sterowany mechanizm przetaczania biegów

UWAGA



Montaż takiego urządzenia na ramie rowerowej nieprzeznaczonej od tego celu nie jest zalecane.

Moduł FAG Shift unit oznacza elektronicznie sterowany mechanizm zmiany biegów. Składa się on z siłownika przetaczającego biegi oraz modułu komunikacyjnego. Siłownik przetaczający biegi w rowerach systemu Impulse Evo znajduje się w rurze dolnej, a moduł komunikacyjny w uchwycie silnika. Siłownik realizuje proces przetaczania biegów za pomocą mechanicznego ruchu linki połączonej z przerzutką.

3.10.1.1 Dane techniczne

Siłownik przetaczający biegi

Zasilanie w napięcie	24V/ 36V
Zużycie energii elektrycznej	Sterowanie < 10 mA Proces przetaczania biegów < 800 mA
Prędkość przetaczania	150 mm/s
Siła pociągowa	Maksymalnie 100 N
Długość	203,5 mm
Średnica	25 mm
Klasa ochronna w zabudowie	IP54



Usytuowanie w rowerze elektrycznym

*w zależności od modelu

Moduł komunikacyjny

Napięcie nominalne	5V do 7V
Pobór prądu w stanie spoczynku	0,038 A
Klasa ochronna	IP54
Masa	2 g

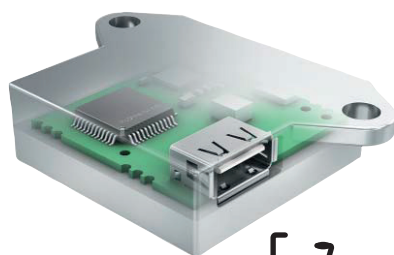

Usytuowanie w rowerze elektrycznym



Mechanizm elektronicznie sterowanego przełączania biegów czerpie energię elektryczną z akumulatora roweru elektrycznego. Rozładowanie akumulatora uniemożliwia również przełączanie biegów. Aby dalsze przełączanie ⇒ [6.4.3.14 Rezerwa pojemności na oświetlenie S. PL-63](#) biegów było możliwe, zalecane jest uaktywnienie rezerwy pojemności na oświetlenie

3.10.1.3 Moduł Shift: Strategia przełączania biegów

Ścieżka: [Einstellungen](#) | [Geräteeinstellungen](#) | [Shift unit](#) | [Schaltstrategie](#) (Ustawienia | Ustawienia urządzenia | Strategia przełączania biegów)

W tym Punkcie mają Państwo możliwość wyboru biegu początkowego, który w sposób automatyczny zostanie nastawiony po zatrzymaniu się (np. w czasie postoju na światłach). Jeżeli wybiorą Państwo przykładowo bieg „2”, wówczas mechanizm, o ile Państwo uprzednio jechali na wyższym biegu, w sposób automatyczny przełączy przerzutkę na drugi bieg. Ręczna redukcja biegu podczas ruszania w przypadku uaktywnienia biegu „startowego” nie jest konieczna.

1. Nawigacja w punkcie menu „Schaltstrategie“ (Strategia przełączania biegów) odbywa się w taki sam sposób, jak to zostało opisane w treści podrozdziału ⇒ [6.4.1 Wprowadzanie ustawień w menu głównym S. PL-52](#).
2. Państwo mają do wyboru różne biegu „startowe” lub nastawę „Off” (brak biegu startowego):

1	2	3	4	5	6	7	Off (Wyt.)
---	---	---	---	---	---	---	------------

1-szy bieg	2-gi bieg	3-ci bieg	4-ty bieg	5-ty bieg	6-ty bieg	7-my bieg	Brak biegu
------------	-----------	-----------	-----------	-----------	-----------	-----------	------------

*Liczba wskazywanych biegów jest zależna od posiadanej przerzutki.

3. Następnie za pomocą przycisku ⊕/⊖ należy wybrać żadaną opcję. Wybrana opcja zostaje podświetlona.
4. Wybór prosimy potwierdzić poprzez krótkie naciśnięcie na przycisk ⊕. W ten sposób docierają Państwo z powrotem na najbliższy podpoziom 3.

3.10.1.2 Funkcje podstawowe

Pierścień z przyciskami

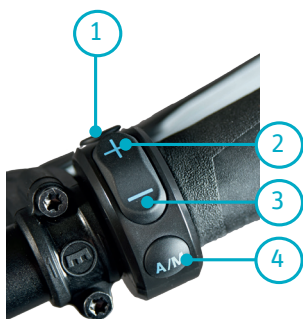

Nr	Symbol	Funkcja
1		Wywoływanie punktu menu Shift (przełączenie biegu)
2		Podwyższanie wartości
3		Obniżanie wartości
4		Nastawianie trybu przełączania (M = tryb ręczny)*

*Dodatkowy tryb (A) w opracowaniu. Funkcja ta ew. w przyszłości może być uaktywniona w autoryzowanym sklepie rowerowym.

3.10.1.4 Moduł Shift: Regulacja przerzutki

Ścieżka: Einstellungen | Geräteeinstellungen | Shift unit | Schaltstrategie (Ustawienia | Ustawienia urządzenia | Ustawienie)

Elektryczne przełączanie biegów odbywa się z pomocą linki. Linka ta w okresie eksploatacji może się nieco wyciągnąć lub będzie musiała zostać wyregulowana po przeprowadzeniu wymiany. W punkcie menu „Einstellung” (Ustawienie) można przeprowadzić regulację dokładną napięcia linki.

1. Nawigacja w punkcie menu „Einstellung” (Ustawienie) odbywa się w taki sam sposób, jak to zostało opisane w treści podrozdziału ⇒ 6.4.1 *Wprowadzanie ustawień w menu głównym S. PL-52.*
2. Do Państwa dyspozycji jest wybór pomiędzy:

-2,50 mm -2,00 mm -1,50 mm -1,00 mm -0,50 mm 0,00 mm 0,50 mm 1,00 mm 1,50 mm 2,00 mm 2,50 mm

3. Następnie za pomocą przycisku ⊕/⊖ należy wybrać żądaną opcję. Wybrana opcja zostaje podświetlona.
4. Wybór prosimy potwierdzić poprzez krótkie naciśnięcie na przycisk SET. W ten sposób docierają Państwo z powrotem na najbliższy podpoziom 3.

UWAGA

Mechanizm przełączania biegów będzie odpowiednio wyregulowany dopiero wtedy, gdy obie żółte linie zejdą się dokładnie naprzeciwko siebie. Jeżeli przedział regulacji okaże się zbyt wąski, tzn. ustawienie obu żółtych linii naprzeciw siebie okaże się niemożliwe, wówczas pozycja bloczka przełączającego biegi w przerzutce będzie musiała zostać wstępnie przestawiona ręcznie.

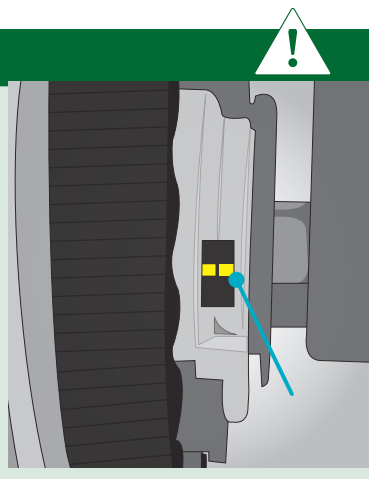

3.10.1.5 Moduł Shift: Wymiana linki przerzutki

Ścieżka: Einstellungen | Geräteeinstellungen | Shift unit | Schaltzugwechsel (Ustawienia | Ustawienia urządzenia | Wymiana linki przerzutki)

Ta funkcja powinna być wykorzystywana wyłącznie na wypadek wymiany linki przerzutki. Siłownik zmiany biegów w tym momencie przestawia się w pozycję zmiany biegu. Prosimy kierować się instrukcjami prezentowanymi na wyświetlaczu.

UWAGA

Należy bezwarunkowo zwrócić uwagę, aby końcówka linki przełączającej była całkowicie wciśnięta w przeznaczony do tego celu rowek wykonany w suwaku z białego tworzywa sztucznego.

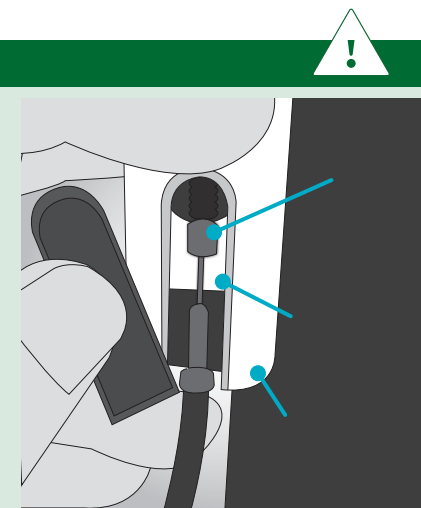

1. Nawigacja w punkcie menu „Schaltzugwechsel” (Wymiana linki przerzutki) odbywa się w taki sam sposób, jak to zostało opisane w treści podrozdziału ⇒ 6.4.1 *Wprowadzanie ustawień w menu głównym S. PL-52.*
2. Na wyświetlaczu pojawi się tekst: „Die Shift unit befindet sich jetzt in der Stellung Schaltzugwechsel, Sie können den Zug entnehmen und/oder neu mechanisch einstellen. (Mechanizm zmiany biegów – moduł Shift znajduje się w pozycji zmiany linki. Linkę można obecnie wymontować lub ją na nowo nastawić mechanicznie.) Bitte SET drücken zum Beenden.” (Aby zakończyć należy nacisnąć przycisk SET.)
3. Za pomocą krótkiego naciśnięcia na przycisk SET, mogą Państwo dotrzeć z powrotem na podpoziom 3.

3.11 Koło jezdne

3.11.1 Zmiana koła jezdnego

3.11.1.1 Mocowanie koła jezdnego za pomocą nakrętki osi*

Zdejmowanie koła tylnego

1. Wpierw należy wymontować z roweru elektrycznego akumulator.
2. Przerzutkę należy przestawić na bieg właściwy do demontażu.
3. Odłączyć linkę przerzutki od koła tylnego.
4. Nakrętki osi należy odkręcić w kierunku przeciwnym do ruchu wskazówek zegara za pomocą klucza maszynowego płaskiego 15 mm.
5. Zdjąć pasek zębaty/łańcuch.
6. Zdjąć koło tylne.

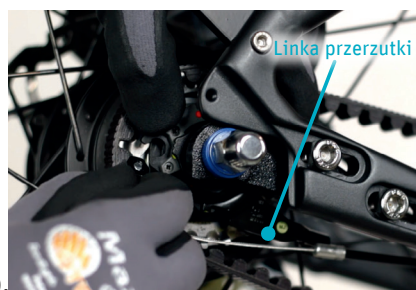

dot. pkt. 3. Odłączyć linkę przerzutki od koła tylnego



dot. pkt 4. Poluzować nakrętki osi

Zakładanie koła tylnego

1. Założyć pasek zębaty/łańcuch.
2. Założyć koło tylne, dosunąć do oporu, śruby ustawić w połowie wycięć w rurze przyłańcuchowej.
3. Zamontować linkę przerzutki.
4. Ew. umocować dźwignię hamulca torpeda.
5. Nakrętki osi należy dokręcić w kierunku zgodnym z ruchem wskazówek zegara za pomocą klucza maszynowego płaskiego 15 mm.
6. Zamontować ponownie akumulator.

3.11.2 Mocowanie koła jezdnego za pomocą dźwigni szybkomocującej*

NIEBEZPIECZEŃSTWO

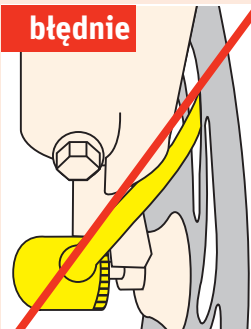

Dźwignia zacisku szybkomocującego oraz tarcza hamulcowa kolidują ze sobą

Koło przednie Dźwignia zacisku szybkomocującego musi się znajdować po stronie przeciwnej do tarczy hamulca (w stosownych przypadkach). Jeżeli dźwignia zacisku szybkomocującego będzie się znajdować po tej samej stronie, co tarcza hamulca, zachodzić będzie wówczas niebezpieczeństwo, że tarcza i dźwignia będą pomiędzy sobą kolidować i blokować koło przednie (patrz: il.), w konsekwencji może to prowadzić do najgroźniejszych wypadków.

Zanim wyruszą Państwo w drogę, wszystkie dźwignie zacisków szybkomocujących muszą zostać prawidłowo zaciśnięte. W przeciwnym razie, tak umocowane podzespoły mogłyby się poluzować. Jeżeli zdarzyłoby się to w czasie jazdy, mogliby Państwo spaść z roweru. W następstwie mogłoby dojść do bardzo ciężkich urazów.

Zdejmowanie koła przedniego

1. Najpierw należy wymontować z roweru elektrycznego akumulator.
2. Dźwignię zacisku mocującego zwolnić, podnosząc ją o kąt 180°. Po wewnętrznej stronie dźwigni najczęściej w tym momencie można zobaczyć napis „OPEN” (OTWARTE).
3. Nakrętkę regulacyjną należy poluzować, obracając ją lekko w kierunku **przeciwnym** do ruchu wskazówek zegara.

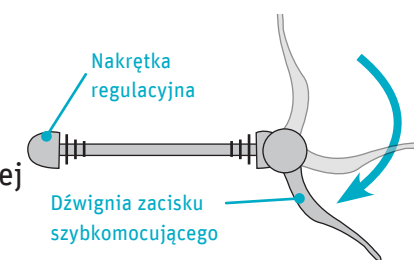

dot. pkt 2. Otworzyć dźwignię zacisku szybkomocującego.

*w zależności od modelu

UWAGA



Od koła jezdnego należy odłączyć wszystkie kable (np. kabel oświetlenia). W przeciwnym razie, kable mogą się zerwać.



Jeżeli rower jest wyposażony w hamulce działające na obręcz koła, rozsądne jest, aby przed zdjęciem koła rozsunąć szczęki hamulca. W przeciwnym razie koła nie da się zdjąć.

4. Na koniec zdjąć koło przednie.

Zakładanie koła przedniego

1. Oś koła przedniego wsunąć w wycięcia widelca przedniego.
2. Obrócić lekko nakrętkę śruby regulacyjnej dźwigni zacisku szybkomocującego (w kierunku zgodnym z ruchem wskazówek zegara).
3. Dźwignię zacisku szybkomocującego zamknąć, opuszczając ją o kąt 180°. Po zewnętrznej stronie dźwigni najczęściej w tym momencie można zobaczyć napis „CLOSE” (ZAMKNIĘTE).

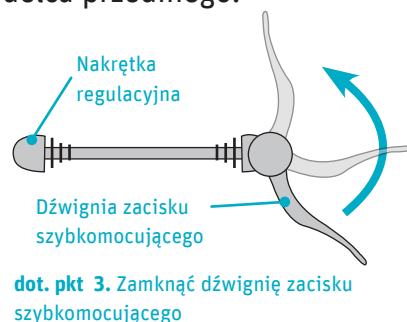

NIEBEZPIECZEŃSTWO



Zamykanie dźwigni zacisku szybkomocującego powinno przychodzić z takim trudem, aby do jej zamknięcia potrzeby był nacisk poduszki dłoni (120 N: co odpowiada naciskowi 12 kg). Na poduszcze dłoni powinien odznaczyć się odcisk dźwigni. W przeciwnym razie dźwignia ta mogłaby się otworzyć w czasie jazdy. Koło wówczas mogłoby się poluzować, a Państwo mogliby doznać poważnych obrażeń.

**Dźwignia zacisku szybko-
mocującego zamyka się
zbyt lekko**

1. Otworzyć dźwignię zacisku szybko-
mocującego.
2. Śrubę regulacyjną obrócić w kierunku zgodnym z
ruchem wskazówek zegara.
3. Dźwignię zacisku szybko-
mocującego zamknąć
ponownie.
4. Ew. czynności powtórzyć.

**Dźwignia zacisku szybko-
mocującego nie daje się
łatwo zamknąć**

1. Otworzyć dźwignię zacisku szybko-
mocującego.
2. Śrubę regulacyjną obrócić w kierunku przeciwnym
do ruchu wskazówek zegara.
3. Dźwignię zacisku szybko-
mocującego zamknąć
ponownie.
4. Ew. czynności powtórzyć.



Dźwignia zacisku szybko-
mocującego nie daje się zamknąć
przez proste obrócenie.

NIEBEZPIECZEŃSTWO



Jeżeli w celu zdjęcia koła szczęki hamulca zostały rozchylone, muszą one zostać bezwarunkowo zamknięte ponownie. W przeciwnym razie utracą zdolność hamowania, a w konsekwencji doprowadzić to może do najpoważniejszych obrażeń.

OSTRZEŻENIE



Do koła jezdnego należy podłączyć uprzednio odłączone kable (np. kabel oświetlenia). W przeciwnym razie mogłoby się on zaplątać pomiędzy szprychy. Jeżeli przydarzyłoby to się w czasie jazdy, wówczas mogłoby to być przyczyną poważnych obrażeń cielesnych.

3.11.3 Mocowanie koła jezdnego za pomocą osi przetykowej*

Zdejmowanie koła przedniego

1. Z roweru wymontować akumulator.
2. Dźwignię zacisku szybkozamykającego koła przedniego zwolnić, podnosząc ją o kąt 180°.
3. Zahaczyć dźwignię szybkozamykacza w wycięciu i obracać ją w kierunku przeciwnym do ruchu wskazówek zegara tak długo, aż oś przetykowa będzie wystawać z otworu osi na długość ok. 1 cm.
4. Unieść lekko przednie koło jezdne i wyjąć oś przetykową.

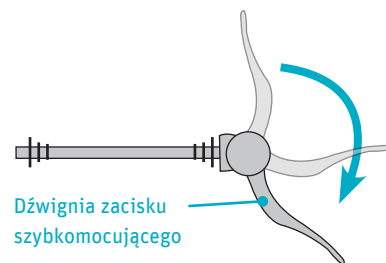

dot. pkt 2. Otworzyć dźwignię zacisku szybkozamykającego.

UWAGA



Od koła jezdnego należy odłączyć wszystkie kable (np. kabel oświetlenia). W przeciwnym razie, kable mogą się zerwać.



Jeżeli rower jest wyposażony w hamulce działające na obręcz koła, szczęki hamulca należy rozsunąć. Ewentualnie można spuścić powietrze z koła. W przeciwnym razie koła nie da się zdjąć.

5. Na koniec zdjąć koło przednie.

Zakładanie koła przedniego

1. Oś przetykową posmarować cienko smarem stałym.
2. Koło jezdne wprowadzić pomiędzy końce widelca przedniego i jego ustawienie wyrównać z wycięciami na oś.
3. Ponownie zamontować oś przetykową.
4. Dźwignię zacisku szybkozamykającego ustawić w pozycji otwartej.
5. Dźwignię zacisku szybkozamykającego zahaczyć w wycięciu i obracać w kierunku zgodnym z ruchem wskazówek zegara. W ten sposób oś zostanie wkręcona w otwory gwintowane. Prosimy zwrócić uwagę na centralne ustawienie koła jezdnego.
6. Dźwignię zacisku szybkozamykającego zamknąć, opuszczając ją o kąt 180°.

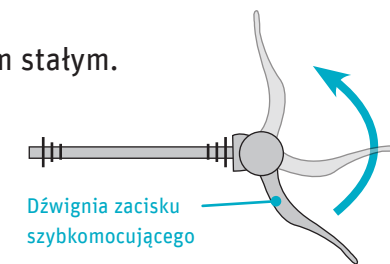

dot. pkt 6. Zamknąć dźwignię zacisku szybkozamykającego

NIEBEZPIECZEŃSTWO



Zamykanie dźwigni zacisku szybkozamykającego powinno przychodzić z takim trudem, aby do jej zamknięcia potrzeby był nacisk poduszki dłoni (120 N: co odpowiada naciskowi 12 kg). Na poduszce dłoni powinien odznaczyć się odcisk dźwigni. W przeciwnym razie dźwignia ta mogłaby się otworzyć w czasie jazdy. Koło wówczas mogłoby się poluzować, a Państwo mogliby doznać poważnych obrażeń.

*w zależności od modelu

Dźwignia zacisku szybko- mocującego zamyka się zbyt lekko

1. Otworzyć dźwignię zacisku szybko-
mocującego.
2. Dźwignię zacisku szybko-
mocującego zahaczyć
w wycięciu i obracać w kierunku zgodnym z
ruchem wskazówek zegara. W ten sposób oś
zostanie wkręcona w otwory gwintowane.
Prosimy zwrócić uwagę na centralne
ustawienie koła jezdnego.
3. Dźwignię zacisku szybko-
mocującego zamknąć.
4. Ew. czynności powtórzyć.

Dźwignia zacisku szybko- mocującego nie daje się łatwo zamknąć

1. Otworzyć dźwignię zacisku szybko-
mocującego.
2. Zahaczyć dźwignię szybko-
zamykacza w
wycięciu i obracać ją w kierunku przeciwnym
do ruchu wskazówek zegara tak długo, aż oś
przetykowa będzie wystawać z otworu osi na
długość ok. 1 cm.
3. Dźwignię zacisku szybko-
mocującego zamknąć.
4. Ew. czynności powtórzyć.

OSTRZEŻENIE

Do koła jezdnego należy podłączyć uprzednio odłączone kable (np. kabel oświetlenia). W przeciwnym razie, kable mogą się zerwać.

3.11.4 Obręcze kół

Zużycie

OSTRZEŻENIE

**Należy zwrócić uwagę na głębokie
wyżłobienia na obu obręczach.** W takim
przypadku obręcze kół mogą ulec awarii
i doprowadzić do wypadku. W przypad-
ku zauważenia uszkodzeń obręcze kół
należy bezzwłocznie wymienić na nowe.
Wiele obręczy kół jest wyposażonych w
wskaźniki zużycia. Jeżeli znajdujące się
w określonych punktach wskaźniki takie
staną się niewyczuwalne, oznacza to, że
obręcz została zużyta.



Czyszczenie

1. Z roweru wymontować akumulator.
2. Obręcz koła obmyć zmiotką. Większe zabrudzenia oczyścić lekko
zwilżoną, miękką ściereczką.

UWAGA

**Należy zwrócić bezwarunkowo uwagę, że podczas czyszczenia do
silnika w żadnym wypadku nie może się dostać woda.** Wnikająca do
silnika woda może go zniszczyć.

3. Pozostawić do wyschnięcia.

3.11.5 Opony

NIEBEZPIECZEŃSTWO



Dopuszczalnego maksymalnego ciśnienia w oponach nie wolno przekraczać. Nie może być też ono niższe. Jeżeli ciśnienie powietrza będzie za wysokie, w najgorszym wypadku opona może wystrzelić i dojść do wypadku. Jeżeli ciśnienie w oponie przez dłuższy czas będzie niewystarczające, wówczas opona może ulec przedwczesnemu zużyciu. Dopuszczalne ciśnienie podawane jest w jednostkach ciśnienia bar i psi (w funtach na cal kwadratowy) na bocznej ścianie opony. Ciśnienie w oponach można pomierzyć samodzielnie za pomocą ciśnieniomierza. Ewentualnie mogą Państwo się z tym zwrócić do swojego autoryzowanego sklepu rowerowego.

3.12 Zapoznanie się z widelcem amortyzowanym*

Widelec przedni przytrzymuje koło przednie.



Odległość, jaką koło jezdne pokonuje pomiędzy położeniem z obciążeniem i bez obciążenia nazywa się całkowitą drogą amortyzowania.

Marka widelca amortyzowanego	Typ widelca	Całkowita droga amortyzowania
Fox	32 Float Evo	120 mm
Fox	32 F CTD	120 mm
Postmoderne	HG141	45 mm
RST	Pulse	50 mm
RST	Verso 3	50 mm

Marka widelca amortyzowanego	Typ widelca	Całkowita droga amortyzowania
Sram	Recon Silver	100 mm 120 mm
Sram	Reba RL	100 mm 120 mm
Sram	XC 32 TK	120 mm
Sram	XC	100 mm
Suntour	XCR Air	120 mm
Suntour	XCR	100 mm
Suntour	CR85	63 mm
Suntour	NCX-D	63 mm
Suntour	NEX	63 mm
Suntour	CR-8V	50 mm
Suntour	CR-7V	40 mm

Model z roku 2015/ 2016 Stan na dzień 18.12.2015

3.12.1 System Lockout

Jeżeli Państwa widelec wyposażony jest w system „Lockout”, wówczas mogą Państwo swoją amortyzację zablokować. Istnieją sytuacje na drodze, w czasie których może być to rozsądne: Np. podczas podjazdu lub gdy w czasie przyspieszania unoszą się Państwo nad siodełką. Aby amortyzację usztywnić, należy pokrętkę po prawej stronie widelca przestawić w położenie „LOCK” (zablokowane) (ew.: ). Aby amortyzację ponownie uaktywnić, wystarczy pokrętkę przestawić w położenie „OPEN” (otwarte).



*w zależności od modelu

LOCK/🔒

Amortyzacja zablokowana

OPEN

Amortyzacja uaktywniona

NIEBEZPIECZEŃSTWO

Amortyzacji w trudnym terenie nie wolno blokować. Mogłoby to spowodować uszkodzenie widelca przedniego. Na skutek uszkodzenia widelca przedniego mogłoby dojść do poważnego wypadku i obrażeń cieleśnych.

3.12.2 Air-System*

W niektórych widelcach przednich można regulować ciśnienie powietrza. W tym celu niezbędna będzie pomoc autoryzowanego sklepu rowerowego – lub jeżeli będą Państwo sami chcieli przeprowadzić regulację – pompka do widelców ze wskaźnikiem ciśnienia oraz instrukcją obsługi dostarczoną przez producenta widelca. Zaworek wraz kołpakiem (oznaczenie np. AIR) z reguły jest umieszczony po lewej stronie widelca.

**4. Przed każdą jazdą****NIEBEZPIECZEŃSTWO**

Przed przystąpieniem do ponownego korzystania z roweru, wszystkie uszkodzone (np. wykazujące głębokie rysy, wyłobienia) lub wygięte części roweru należy wymienić na nowe. W przeciwnym razie istotne dla bezpieczeństwa jazdy podzespoły mogą odmówić posłuszeństwa i doprowadzić do wypadku.

Z roweru, który nie będzie się znajdował w nienagannym stanie technicznym, korzystać nie wolno. Jeżeli nie będą mieli Państwo co do tego pewności, należy rower przekazać do sprawdzenia do sklepu specjalistycznego.

Zalecamy, aby wszelkie prace montażowe i regulacyjne zlecić do wykonania przez specjalistyczny sklep rowerowy. W przeciwnym razie błędny montaż może spowodować poluzowanie się niektórych elementów. Jeżeli taka awaria przydarzy się w czasie jazdy, wówczas może być ona przyczyną poważnych obrażeń cieleśnych oraz/lub śmierci.

Przed każdą jazdą, po każdym transporcie oraz po każdym pozostawieniu roweru elektrycznego bez opieki, należy go dokładnie sprawdzić. Można sobie przy tym dopomóc poniższą listą czynności kontrolnych.

Lista czynności kontrolnych

Typ	Właściwości
Rama z widelcem	Ramę i widelec należy sprawdzić pod kątem obecności widocznych odkształceń, rys i uszkodzeń.
Kierownica/wspornik kierownicy	Sprawdzić pod kątem prawidłowego, solidnego umocowania. Dzwonek ostrzegawczy sprawdzić pod kątem prawidłowego funkcjonowania i dobrego umocowania.
Siodelko/sztyca	Zaciski szybko mocujące/osie przetykowe (w stosownych przypadkach) sprawdzić pod kątem solidnego umocowania.

*w zależności od modelu

Typ	Właściwości
Koła	Sprawdzić stan ogumienia (uszkodzenia, ciała obce), równomierność biegu oraz ciśnienie powietrza.
	 Dopuszczalne ciśnienie podawane jest w jednostkach ciśnienia bar i psi (w funtach na cal kwadratowy) na bocznej ścianie opony. Wartość ta nie może być przekraczana i nie może być też niższa.
	Należy sprawdzić pewność umocowania wentyli.
	Przeprowadzić oględziny obręczy kół pod kątem ew. uszkodzeń i zużycia.
	Zaciski szybko mocujące/osie przetykowe (w stosownych przypadkach) sprawdzić pod kątem prawidłowego, solidnego umocowania.
Łańcuchy lub paski	Łańcuchy, paski zębate, zębatki/koła pasowe przednie i tylne sprawdzić pod kątem ew. uszkodzeń i zużycia.
Hamulce	Układ hamulcowy włącznie z klamkami hamulców sprawdzić pod kątem poprawnego funkcjonowania oraz prawidłowego, dobrego umocowania.
	Dokonać sprawdzenia wzrokowego stanu kłoców/tarcz hamulcowych.
Oświetlenie	Sprawdzić poprawność funkcjonowania oraz ustawienie oświetlenia.
	Sprawdzić obecność świateł odblaskowych pod kątem spełnienia odnośnych krajowych przepisów ruchu drogowego.
Połączenia śrubowe	Sprawdzić, czy wszystkie połączenia śrubowe dokręcone są wymaganymi momentami dokręcającymi.
Bagażnik	Sprawdzić pod kątem pewnego umocowania.

5. Skrócona instrukcja obsługi

5.1 Ładowanie akumulatora



Jeżeli mają Państwo zamiar wykonać tylko krótką jazdę próbną, ładowanie akumulatora nie jest wymagane. Jednakże przed rozpoczęciem pierwszej dłuższej jazdy rowerem, akumulator bezwarunkowo należy naładować ⇒ [10.3.1 Ładowanie akumulatora S. PL-92](#). Z technicznych względów produkcyjnych akumulator jest dostarczony w stanie naładowanym tylko częściowo (ok. w 50 %).

UWAGA



Należy w tym celu przeprowadzić cykl uczenia poprzez wykonanie następujących czynności: Nowy, w pełni naładowany akumulator powinien zostać wyczerpany aż do ustania wspomagania. W tym czasie nie wolno go doładowywać. Poprzez proces „uczenia” akumulator rozpoznaje swoją pojemność i pojemność rzeczywistą dostosowuje do wartości prezentowanych na wskaźniku naładowania. Jak tylko akumulator przejdzie w tryb uśpienia, należy na ok. jedną sekundę nacisnąć przycisk akumulatora. Następnie cykl uczenia może być kontynuowany. Co 6 miesięcy lub po przejechaniu 5000 km, cykl uczenia należy powtarzać. Jeżeli nie będą Państwo tego cyklu co jakiś czas powtarzali, wówczas chwilowy stan naładowania będzie się mógł znacznie różnić od wartości prezentowanych na wskaźniku naładowania.

5.2 Zakładanie i mocowanie akumulatora

UWAGA



Akumulator należy chwycić w sposób pewny tak, aby nie spadł. W przeciwnym razie akumulator mógłby zostać w ten sposób uszkodzony.

Akumulator mocowany na rurze podsiodłowej: Rower elektryczny Impulse Evo

1. Akumulator z wtyczką rozładowczą skierowaną w dół, chwycić pod kątem 80°, w sposób lekko pochylony, i ustawić go po lewej stronie przed stacją dokującą.
2. Nosek akumulatora umieścić w odpowiedniej wnęcie.
3. Następnie akumulator przesunąć w przód/do góry w stacji dokującej, aż do zatrzaśnięcia uchwytów.



dot. pkt 1. Przytrzymać przed stacją dokującą

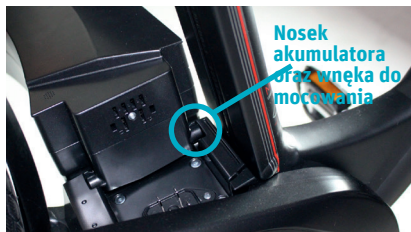

dot. pkt 2. Nosek akumulatora we wnęcie



dot. pkt 3. Akumulator wsunąć do stacji dokującej

4. Kluczyk akumulatora wyciągnąć z akumulatora. W tym momencie akumulator jest zablokowany.



dot. pkt 4. Akumulator zablokować

Akumulator mocowany na rurze podsiodłowej: Rower elektryczny Impulse Evo Next

1. Akumulator z wtyczką rozładowczą skierowaną w dół, chwycić pod kątem 80°, w sposób lekko pochylony, i ustawić go po lewej stronie przed stacją dokującą.
2. Nosek akumulatora umieścić w odpowiedniej wnęcie.



dot. pkt 1. Przytrzymać przed stacją dokującą



dot. pkt 2. Nosek akumulatora we wnęcie

3. Następnie akumulator przesunąć w przód/do góry w stacji dokującej, aż do zatrzaśnięcia uchwytów.



dot. pkt 3. Akumulator wsunąć do stacji dokującej

4. Kluczyk akumulatora przekręcić w kierunku zgodnym z ruchem wskazówek zegara. W tym momencie akumulator jest zablokowany.



dot. pkt 4. Akumulator zablokować

UWAGA



Zaleca się, aby kluczyk w tym momencie wyciągnąć i zabezpieczyć, w ten sposób nie wypadnie on i nie zostanie utracony.



Numer kluczyka należy zanotować na dowodzie zakupu/sprzedaży. Dysponując numerem kluczyka, można w razie zagubienia go/utruty, zamówić kluczyk zapasowy ⇒ [11.2 Akumulator S. PL-99PL-99](#).

5.3 Włączenie roweru elektrycznego



Nie włączać roweru elektrycznego w czasie jazdy. W przeciwnym razie silnik może przerwać pracę lub nie uzyskają Państwo pełnego wspomagania.

1. Umieszczony na pierścieniu z przyciskami przycisk  naciskać przez ok. jedną sekundę. Na wyświetlaczu pojawią się wskazania. W rowerach elektrycznych typu Impulse Evo (Smart) po upływie ok. 30 sekund podświetlenie wyświetlacza wyłącza się. Włącza się natomiast oświetlenie roweru. W polu informacyjnym wyświetlacza pojawia się napis powitalny. Jeżeli dysponują Państwo rowerem Impulse Evo / Impulse Evo Next wyposażonym w hamulec w piaście tylnej, wówczas pojawi się wskazówka: „Bitte treten Sie in die Pedale“ (Proszę nacisnąć na pedały). Będąc w menu startowym mogą Państwo skonfigurować inne ustawienia.



Nacisnąć przycisk 



Wyświetlacz Impulse Evo (Smart):
Menu startowe



Wyświetlacz Impulse Evo Smart
Compact: Menu startowe



Jeżeli pomimo naciskania na przycisk  system nie włączy się, wówczas należy na ok. jedną sekundę nacisnąć przycisk akumulatora. Napęd elektryczny powinien się w tym momencie włączyć. Jeżeli pomimo tego system dalej nie włączy się, wówczas należy sprawdzić stan naładowania akumulatora ⇒ 9.3.1 *Panel wskaźnikowy S. PL-84* *Panel wskaźnikowy PL-84.*

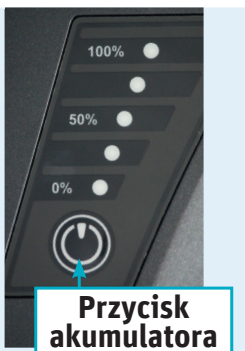





W czasie jazdy przeprowadzane są pomiary. System ustala wartości średnie na podstawie wartości pomiarowych zdjętych podczas ostatnich przejechanych 20 km. Te wartości są wykorzystywane jako podstawa do obliczenia zasięgu pozostającego do wykorzystania. Dlatego też wskazanie zasięgu pozostającego do wykorzystania jest silnie uzależnione od stylu jazdy w czasie poprzednich 20 km.

Wyświetlacz Impulse Evo Smart Compact:



W górnej części wyświetlacza znajduje się wskaźnik stanu naładowania akumulatora. Informację wskazującą stopień naładowania akumulatora otrzymają Państwo w postaci stylizowanej ikony akumulatora podzielonego na cztery segmenty. Im niższy jest stan naładowania akumulatora, tym mniej segmentów będzie podświetlonych. W momencie, gdy stan naładowania akumulatora będzie niższy od minimalnego dozwolonego stanu naładowania, wspomaganie silnika wyłączy się.

Symbol	Stan naładowania akumulatora
	100 – 75 %
	74 – 50 %
	49 – 25 %
	24 – 10 %
	0%

5.4 Stan naładowania akumulatora oraz zasięg pozostający do wykorzystania

Wyświetlacz Impulse Evo (Smart)



W prawym górnym narożniku wyświetlacza znajduje się wskaźnik stanu naładowania akumulatora oraz zasięgu pozostającego do wykorzystania. Informację wskazującą stopień naładowania akumulatora otrzymają Państwo w postaci stylizowanej ikony akumulatora, w której wyświetlany będzie ponadto pozostający do wykorzystania zasięg, przy którym system Evo będzie zapewniał wspomaganie. Im niższy jest stan naładowania, tym w mniejszym stopniu ikona akumulatora będzie wypełniona czarnymi polami. Również zasięg pozostający do wykorzystania będzie mniejszy. W momencie, gdy stan naładowania akumulatora będzie niższy od minimalnego dozwolonego stanu naładowania, wspomaganie silnika wyłączy się.

180 km

wysoki stan naładowania akumulatora daleki zasięg pozostający do wykorzystania

30km

niski stan naładowania akumulatora oraz krótki zasięg pozostający do wykorzystania

5.5 Zmiana trybu wspomagania

1. Aby zmienić tryb wspomagania, muszą Państwo znajdować się w menu startowym. Wyboru trybu wspomagania dokonuje się poprzez krótkie naciśnięcie przycisku ⊕/⊖.

Wskaźnik wyświetlacza	Tryb wspomagania	Zużycie energii elektrycznej
ULTRA*	Wspomaganie pracuje z bardzo dużą mocą.	bardzo wysokie
POWER	Wspomaganie pracuje z dużą mocą.	wysokie
SPORT	Wspomaganie pracuje ze średnią mocą.	średnie
ECO	Wspomaganie pracuje z niską mocą.	niskie
Aus (Wył.)	Brak wspomagania	bardzo niskie

2. Przez cały czas kręcenia korbami uzyskują Państwo wspomaganie. Wspomaganie zaprzestaje funkcjonowania w momencie wstrzymania kręcenia korbami lub w przypadku osiągnięcia prędkości 25 km/h.

Wyświetlacz Impulse Evo (Smart)

Pod wybranym trybem wspomagania znajduje się pole wskazań, które w postaci dziesięciu prostokątów o rosnącej wysokości wyświetla wielkość aktualnie wykorzystywanego wspomagania. Im więcej pól będzie zaczerwienionych, oznacza to, że tym większe wspomaganie Państwo uzyskują. To wskazanie pojawia się tylko w czasie korzystania trybu wspomagania.



Napęd nie zapewnia wspomagania



Napęd zapewnia wspomaganie w sposób przeciętny



Napęd zapewnia silne wspomaganie

5.6 Uaktywnienie funkcji wspomagania pchania roweru

OSTRZEŻENIE



Funkcja wspomagania pchania roweru może być wykorzystywana wyłącznie w czasie pieszego prowadzenia roweru. W przeciwnym razie mogą Państwo doznać poważnych obrażeń. Funkcja wspomagania pchania roweru elektrycznego nie jest przewidziana do uzyskiwania napędu w czasie, gdy zasiadają Państwo w siodelku. W przypadku rowerów z hamulcami w piaście tylnej, korby będą się także obracać.



Funkcja wspomagania pchania roweru działa w przypadku, gdy prowadzą Państwo rower pieszo z prędkością nie przekraczającą 6 km/h. Funkcja ta jest szczególnie użyteczna, gdy Państwo będą chcieli pchać swój rower elektryczny pod górę.

1. Przycisk ⊕ należy przytrzymać w stanie wciśniętym. Po upływie trzech sekund włączy się funkcja wspomagania pchania roweru. W przypadku wyświetlacza Impulse Evo (Smart) jednocześnie rozlega się ton ostrzegawczy. Na wyświetlaczu pojawi się wskazanie

Wskazówka (1/1)

Funkcja wspomagania pchania roweru

lub Wskazówka | Funkcja wspomagania pchania roweru

Przycisk powinien być wciśnięty do momentu, gdy funkcja wspomagania pchania nie będzie już dłużej potrzebna.

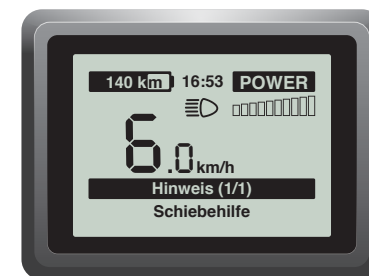

Wyświetlacz Impulse Evo (Smart): Funkcja wspomagania pchania roweru uaktywniona



Wyświetlacz Impulse Evo Smart Compact: Funkcja wspomagania pchania roweru uaktywniona

5.7 Wyświetlenie ustawień ulubionych



Wyświetlacz Impulse Evo (Smart): Ustawienia ulubione



Wyświetlacz Impulse Evo Smart Compact: Ustawienia ulubione

Jeżeli znajdując się w menu startowym, zechcą Państwo wyświetlać także inne ustawienia ulubione, należy postępować w sposób następujący:

1. Będąc w menu startowym nacisnąć krótko przycisk **SET**. Jeżeli Państwo wybrali w menu głównym kilka ustawień ulubionych, ⇒ 6.3.6.2 *Wyświetlacz Impulse Evo (Smart): Preselekcja ustawień ulubionych S. PL-51*, w tym momencie ukazane zostanie następane ustawienie preferowane.
2. Przycisk **SET** należy naciskać tak długo, aż ukaze się żądane ustawienie preferowane.

5.8 Wprowadzenie ustawień w menu głównym



W czasie jazdy nie można wprowadzać żadnych ustawień w menu głównym.

5.8.1 Wejście do menu głównego

1. Będąc menu startowym naciskać przycisk **SET** przez trzy sekundy. W ten sposób dotrą Państwo do menu głównego.



Wyświetlacz Impulse Evo (Smart): Menu startowe



Wyświetlacz Impulse Evo (Smart): Menu główne



Wyświetlacz Impulse Evo Smart Compact: Menu startowe

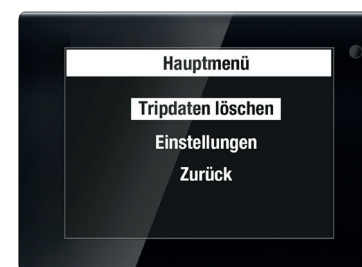

Wyświetlacz Impulse Evo Smart Compact: Menu główne

5.8.2 Nawigowanie po menu

1. Nawigacja do żadanego punktu odbywa się za pomocą przycisków ⊕/⊖. Wybrany punkt zostaje podświetlony.
2. Wybór prosimy potwierdzić poprzez krótkie naciśnięcie na przycisk . W ten sposób można przejść na najbliższy niższy poziom menu lub potwierdzić swoją nastawę.

5.8.3 Wyjście z menu

Istnieją cztery możliwości, aby powrócić do najbliższego wyższego poziomu menu lub do menu startowego.

Wstecz

1. Postępując się przyciskami ⊕/⊖ należy dotrzeć do słowa „Zurück“ (wstecz). Wybrana opcja zostaje podświetlona.
2. Wybór należy potwierdzić przyciskiem . W ten sposób następuje powrót na najbliższy wyższy poziom menu.

Krótkie naciśnięcie na przycisk

1. Jeżeli brak będzie opcji „Zurück“ (wstecz), wówczas poprzez wybór wskazanego punktu i krótkie naciśnięcie na przycisk  następuje powrót do najbliższego wyższego poziomu menu.

Długie naciśnięcie na przycisk





1. Jeżeli naciśnięcie na przycisk  trwać będzie ok. trzech sekund, wówczas nastąpi przekierowanie do menu startowego.

Jazda

1. W czasie jazdy ukazywane jest menu startowe.

5.9 Zmiana profilu jezdnego

1. Będąc w menu startowym należy naciskać przez trzy sekundy przycisk . W ten sposób dotrą Państwo do menu głównego.

2. Następnie za pomocą przycisku ⊕/⊖ należy wybrać punkt menu głównego „Einstellungen“ (ustawienia). Wybrany punkt zostaje podświetlony.
3. Wybór prosimy potwierdzić poprzez krótkie naciśnięcie na przycisk . Dotrą Państwo w ten sposób na podpoziom 1.
4. Następnie za pomocą przycisku ⊕/⊖ należy wybrać punkt menu „Geräte einstellungen“(Ustawienia urządzenia).
5. Wybór należy potwierdzić za pomocą .
6. Następnie za pomocą przycisku ⊕/⊖ należy wybrać punkt menu „Antrieb“ (Napęd). Wybrany punkt zostaje podświetlony.
7. Wybór należy potwierdzić przyciskiem . Dotrą Państwo w ten sposób na podpoziom 2.
8. Następnie za pomocą przycisku ⊕/⊖ należy wybrać punkt menu „Fahrprofil“ (Profil jezdny). Wybrany punkt zostaje podświetlony.
9. Wybór należy potwierdzić przyciskiem . W ten sposób można dotrzeć do profili jezdnych.

Profil jezdny	Właściwości			
	Moc rozwijana przy starcie	Zasilanie w energię	Moc maksymalna	Zużycie energii elektrycznej
Relax	niskie	niskie	niskie	niskie
Regular	średnie	średnie	średnie	średnie
Dynamic	wysokie	wysokie	wysokie	wysokie

10. Następnie za pomocą przycisku ⊕/⊖ należy wybrać żadaną opcję. Wybrana opcja zostaje podświetlona.
11. Za pomocą krótkiego naciśnięcia na przycisk , mogą Państwo dotrzeć z powrotem na podpoziom 2.

5.10 Wyłączenie roweru elektrycznego

NIEBEZPIECZEŃSTWO



Korzystać z napędu elektrycznego można tylko wtedy, gdy są Państwo w stanie zawsze sięgnąć do hamulców ⇒ 3.7 Zapoznanie się z hamulcami S. PL-22 w sposób pewny. Państwa rower elektryczny jest wyposażony w przycisk wyłączenia awaryjnego. Aby móc szybko zatrzymać rower w sytuacji awaryjnej, należy uruchomić hamulce. Maksymalna siła hamowania jest większa niż potencjalna siła napędu. W ten sposób zatrzymanie roweru na skutek uruchomienia hamulców jest zagwarantowane w każdej sytuacji. Prosimy zwrócić uwagę, że po zahamowaniu system napędowy nie jest wyłączany w sposób automatyczny. System napędowy należy wyłączyć po zahamowaniu i całkowitym zatrzymaniu roweru.

Wyłączenie za pomocą pierścienia z przyciskami

1. Umieszczony na pierścieniu z przyciskami przycisk  naciskać przez ok. jedną sekundę. System Impulse Evo powinien w tym momencie wyłączyć się.

Wyłączenie za pomocą akumulatora

1. Przycisk akumulatora nacisnąć krótko dwa razy. Po kilku sekundach system Impulse Evo powinien się wyłączyć.

5.11 Odblokowywanie i wyjmowanie akumulatora

UWAGA



Akumulator należy chwycić w sposób pewny tak, aby nie spadł. W przeciwnym razie akumulator mógłby zostać w ten sposób uszkodzony.

Akumulator mocowany na rurze podsiodłowej: Rower elektryczny Impulse Evo

1. Akumulator przytrzymać, włożyć kluczyk i obrócić go w kierunku zgodnym z ruchem wskazówek zegara. Kluczyk zatrzymać. W tym momencie akumulator będzie odblokowany.
2. Akumulator uchwycić w sposób pewny i wychylić go ze stacji dokującej.

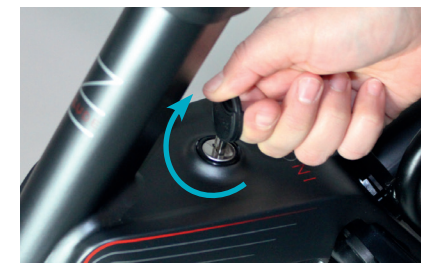

dot. pkt 1. Odblokować akumulator



dot. pkt 2. Wyjąć akumulator

Akumulator mocowany na rurze podsiodłowej: Rower elektryczny Impulse Evo Next

1. Akumulator przytrzymać, włożyć kluczyk i obrócić go w kierunku zgodnym z ruchem wskazówek zegara. Kluczyk zatrzymać. W tym momencie akumulator będzie odblokowany.
2. Akumulator uchwycić w sposób pewny i wychylić go ze stacji dokującej.



dot. pkt 1. Odblokować akumulator



dot. pkt 2. Wyjąć akumulator

UWAGA



Zaleca się, aby kluczyk w tym momencie wyciągnąć i zabezpieczyć, w ten sposób nie wypadnie on i nie zostanie utracony.

6. Zespół napędowy, wyświetlacz i pierścień z przyciskami

6.1 Wskazówki bezpieczeństwa

NIEBEZPIECZEŃSTWO



Nie pozwólcie Państwo nigdy, aby wyświetlacz rozpraszał Państwa uwagę. Jeżeli nie będą się Państwo koncentrować wyłącznie na ruchu ulicznym, ryzykować będą Państwo poważny wypadek lub obrażenia ze śmiertelnymi włączniami.

OSTRZEŻENIE



Prosimy nie przeprowadzać samodzielnie żadnych modyfikacji przy napędzie elektrycznym. Np. jest zabronione, aby prędkość jeźdźcą podwyższać powyżej 25 km/h. Ponadto prędkość wspomagania pchania roweru nie może przekraczać 6 km/h. Rowery elektryczne, w których moc napędowa zostanie zmieniona, nie będą ew. odpowiadać warunkom prawnym obowiązującym w kraju użytkowania. Jazda tak „stuningowanym“ rowerem elektrycznym po drogach publicznych jest wykroczeniem. Ponadto występuje ryzyko, że niektóre podzespoły roweru odmówią posłuszeństwa. Zmodyfikowane w ten sposób rowery elektryczne tracą rękojmię oraz ochronę gwarancyjną.

Przed przystąpieniem do wykonywania jakichkolwiek prac przy rowerze elektrycznym, najpierw należy wymontować akumulator. Przypadkowe naciśnięcie przycisku  może spowodować niebezpieczeństwo poważnych obrażeń.

OSTROŻNIE



Prosimy zespołu napędowego nigdy nie rozbierać samodzielnie. Zachodzić będzie wówczas niebezpieczeństwo porażenia elektrycznego. Ponadto wygasa ochrona gwarancyjna. Wszelkie naprawy napędu elektrycznego prosimy powierzać wyłącznie odpowiednio przeszkolonymu personelowi autoryzowanego sklepu rowerowego.

Po dłuższym podjeździe silnika elektrycznego nie wolno dotykać. Może być on silnie nagrany. Dotknięcie może być przyczyną oparzenia.

UWAGA



Wszystkie podzespoły zamontowane w zespole napędowym oraz wszelkie inne elementy składowe napędu elektrycznego mogą być wymieniane na części zamiennie wyłącznie tak samo zbudowane lub specjalnie przez producentów dopuszczone do stosowania w rowerach elektrycznych. W przeciwnym razie może dojść do przeciążenia systemu i jego uszkodzeń.

Prosimy nigdy samodzielnie nie otwierać wyświetlacza. Wyświetlacz ten mógłby zostać przy tym zniszczony.



W niskich temperaturach wyświetlacz może reagować opornie. Prosimy zwrócić uwagę na temperaturę roboczą wyświetlacza ⇒ [6.2 Dane techniczne S. PL-45](#).

6.2 Dane techniczne

Zespół napędowy

Typ	Bezszcotkowy silnik elektryczny	
	Hamulec w piaście tylnej	Wolnobieg
Moc nominalna	250 W	250 W
Nominalny moment obrotowy	35 Nm	35 Nm
Maks. moment obrotowy	80 Nm	80 Nm
Napięcie nominalne	36 V	36 V
Prędkość odłączenia wspomagania	25 km/h	25 km/h
Temperatura robocza	-5 do +40 °C	-5 do +40 °C
Temperatura przechowywania	-10 do +50 °C	-10 do +50 °C
Klasa ochronna	IP 54	IP 54
Masa	4 kg	4 kg

Wyświetlacz Impulse Evo

Typ	Wyświetlacz LCD
Temperatura robocza	-5 do +40 °C
Temperatura przechowywania	-10 do +50 °C
Wymiary D Sz W Śr.	9,4 cm 7,6 cm 2 cm 12 cm
Klasa ochronna	IP 54
Masa	127 g
Języki obsługowe	DE EN NL FR ES IT FI DA

Wyświetlacz Impulse Evo (Smart)

Typ	Wyświetlacz LCD z portem USB do ładowania oraz z komunikacją Bluetooth
Temperatura robocza	-5 do +40 °C
Temperatura przechowywania	-10 do +50 °C
Wymiary D Sz W Śr.	9,4 cm 7,6 cm 2 cm 12 cm
Klasa ochronna	IP 54
Masa	127 g
Języki obsługowe	DE EN NL FR ES IT FI DA

Wyświetlacz Impulse Evo Smart Compact:

Typ	Wyświetlacz LCD z portem USB do ładowania oraz z komunikacją Bluetooth
Temperatura robocza	-5 do +40 °C
Temperatura przechowywania	-10 do +50 °C
Wymiary D Sz W Śr.	7,5 cm 5,3 cm 1,5 cm 9 cm
Klasa ochronna	IP 54
Masa	70 g
Języki obsługowe	DE EN NL FR ES IT FI DA

Pierścień z przyciskami

Typ	Pierścień z czterema przyciskami
Temperatura robocza	-5 do +40 °C
Temperatura przechowywania	-10 do +50 °C
Klasa ochronna	IP 54
Masa	27 g

6.3 Przegląd ogólny i funkcje podstawowe

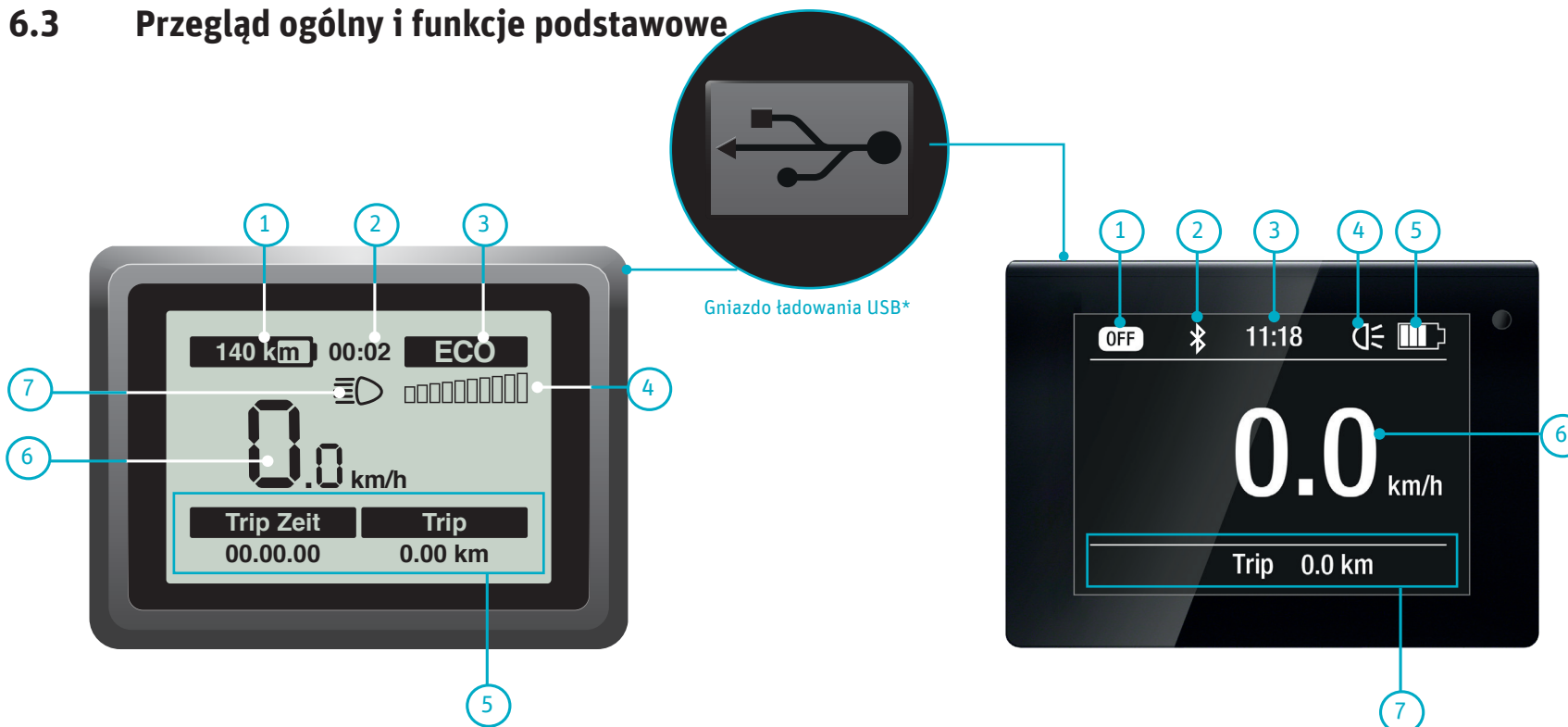

Wyświetlacz Impulse Evo (Smart)

Nr	Funkcja
1	Stan naładowania akumulatora + zasięg pozostający do wykorzystania (przy wybranym typie wspomagania) ⇒ 6.3.3 Stan naładowania akumulatora oraz zasięg pozostający do wykorzystania S. PL-48
2	Godzina ⇒ 6.4.3.9 Wyświetlacz Impulse Evo (Smart): Godzina S. PL-61
3	Tryb wspomagania ⇒ 6.3.4 Zmiana trybu wspomagania S. PL-49
4	Wskaźnik wspomagania ⇒ 6.3.4 Zmiana trybu wspomagania S. PL-49
5	a) Pole informacyjne b) Ustawienia ulubione ⇒ 6.3.6 Ustawienia ulubione S. PL-50
6	Prędkość jezdna
7	Symbol oświetlenia

Wyświetlacz Impulse Evo Smart Compact:

Nr	Funkcja
1	Tryb wspomagania ⇒ 6.3.4 Zmiana trybu wspomagania S. PL-49
2	Godzina ⇒ 6.4.3.10 Wyświetlacz Impulse Evo Smart Compact: Czas S. PL-62
3	Bluetooth (w przypadku komunikacji ze smartfonem)
4	Symbol oświetlenia
5	Stan naładowania akumulatora ⇒ 6.3.3 Stan naładowania akumulatora oraz zasięg pozostający do wykorzystania S. PL-48
6	Prędkość jezdna
7	a) Pole informacyjne b) Ustawienia ulubione ⇒ 6.3.6 Ustawienia ulubione S. PL-50

6.3.1 Włączenie roweru elektrycznego







System może zostać uaktywniony tylko wtedy, gdy zostanie podłączony wystarczająco naładowany akumulator.

Nie włączać roweru elektrycznego w czasie jazdy. W przeciwnym razie silnik może przerwać pracę lub nie uzyskają Państwo pełnego wspomagania.



- Umieszczony na pierścieniu z przyciskami przycisk  naciskać przez ok. jedną sekundę. Na wyświetlaczu pojawią się wskazania. W rowerach elektrycznych typu Impulse Evo (Smart) po upływie ok. 30 sekund podświetlenie wyświetlacza wyłącza się. Włącza się natomiast oświetlenie roweru. W polu informacyjnym wyświetlacza ukaże się napis powitalny. Jeżeli dysponują Państwo rowerem Impulse Evo / Impulse Evo Next wyposażonym w hamulec w piaście tylnej, pojawi się wskazówka: „Bitte treten Sie in die Pedale“ (Proszę nacisnąć na pedały). Będąc w menu startowym mogą Państwo skonfigurować inne ustawienia.

Pierścień z przyciskami

Nr	Symbol	Funkcja
1		a) wł. ⇒ 6.3.1 Włączenie roweru elektrycznego S. PL-47 b) wyt. ⇒ 6.3.2 Wyłączenie roweru elektrycznego S. PL-48
2		a) Podwyższanie wartości/przewijanie w górę b) Wspomaganie pchania roweru ⇒ 6.3.5 Uaktywnienie funkcji wspomagania pchania roweru S. PL-50 c) Uaktywnienie podświetlenia wyświetlacza
3		a) Obniżanie wartości/przewijanie w dół. b) Uaktywnienie podświetlenia wyświetlacza
4		a) nastawianie/potwierdzenie b) Zmiana ustawień ulubionych w menu głównym ⇒ 6.3.6.1 Wyświetlenie ustawień ulubionych S. PL-50 c) Uaktywnienie podświetlenia wyświetlacza



Wyświetlacz Impulse Evo (Smart):
Menu startowe



Wyświetlacz Impulse Evo Smart
Compact: Menu startowe



Jeżeli pomimo naciskania na przycisk  system nie włączy się, wówczas należy na ok. jedną sekundę nacisnąć przycisk akumulatora. Napęd elektryczny powinien się w tym momencie włączyć. Jeżeli pomimo tego system dalej nie włączy się, wówczas należy sprawdzić stan naładowania akumulatora ⇒ 9.3.1 *Panel wskaźnikowy S. PL-84.*



Wyłączenie za pomocą akumulatora

1. Przycisk akumulatora nacisnąć krótko dwa razy. Po kilku sekundach system Impulse Evo powinien się wyłączyć.



Państwo mogą swój rower elektryczny Impulse Evo / Impulse Evo Next wyłączyć z każdego poziomu menu. Nie trzeba w tym celu wracać koniecznie do menu startowego.

Ostatnio przeprowadzone ustawienia zostaną zapisane w pamięci systemu.

Jeżeli rower elektryczny Impulse Evo / Impulse Evo Next nie będzie się przez 10/ 20 minut poruszał, wówczas wyłączy się on w sposób automatyczny.

6.3.2 Wyłączenie roweru elektrycznego

NIEBEZPIECZEŃSTWO



Korzystać z napędu elektrycznego można tylko wtedy, gdy są Państwo w stanie zawsze sięgnąć do hamulców ⇒ 3.7 *Zapoznanie się z hamulcami S. PL-22 w sposób pewny.* Państwa rower elektryczny jest wyposażony w przycisk wyłączenia awaryjnego. Aby móc szybko zatrzymać rower w sytuacji awaryjnej należy uruchomić hamulce. Maksymalna siła hamowania jest większa niż potencjalna siła napędu. W ten sposób zatrzymanie roweru na skutek uruchomienia hamulców jest zagwarantowane w każdej sytuacji. Prosimy zwrócić uwagę, że po zahamowaniu system napędowy nie jest wyłączany w sposób automatyczny. System napędowy należy wyłączyć po zahamowaniu i całkowitym zatrzymaniu roweru.

6.3.3 Stan naładowania akumulatora oraz zasięg pozostający do wykorzystania

Wyświetlacz Impulse Evo (Smart)

W prawym górnym narożniku wyświetlacza znajduje się wskaźnik stanu naładowania akumulatora oraz zasięgu pozostającego do wykorzystania. Informację wskazującą stopień naładowania akumulatora otrzymają Państwo w postaci stylizowanej ikony akumulatora, w której wyświetlany będzie ponadto pozostający do wykorzystania zasięg, przy którym system Evo będzie zapewniał wspomaganie. Im niższy jest stan naładowania, tym w mniejszym stopniu ikona akumulatora będzie wypełniona czarnymi polami. Również zasięg pozostający do wykorzystania będzie mniejszy. W momencie, gdy stan naładowania akumulatora będzie niższy od minimalnego dozwolonego stanu naładowania, wspomaganie silnika wyłączy się.

180 km

wysoki stan naładowania akumulatora daleki zasięg pozostający do wykorzystania

30km

niski stan naładowania akumulatora oraz krótki zasięg pozostający do wykorzystania

Wyłączenie za pomocą pierścienia z przyciskami

1. Umieszczony na pierścieniu z przyciskami przycisk  naciskać przez ok. jedną sekundę. System Impulse Evo powinien w tym momencie wyłączyć się.



W czasie jazdy przeprowadzane są pomiary. System ustala wartości średnie na podstawie wartości pomiarowych zdjętych podczas ostatnich przejechanych 20 km. Te wartości są wykorzystywane jako podstawa do obliczenia zasięgu pozostającego do wykorzystania. Dlatego też wskazanie zasięgu pozostającego do wykorzystania jest silnie uzależnione od stylu jazdy w czasie poprzednich 20 km.

Wyświetlacz Impulse Evo Smart Compact:

W prawym górnym narożniku wyświetlacza znajduje się wskaźnik stanu naładowania akumulatora. Informację wskazującą, jak mocno akumulator jest jeszcze naładowany otrzymają Państwo w postaci stylizowanej ikony akumulatora podzielonego na cztery segmenty. Im niższy jest stan naładowania akumulatora, tym mniej segmentów będzie podświetlonych. W momencie, gdy stan naładowania akumulatora będzie niższy od minimalnego dozwolonego stanu naładowania, wspomaganie silnika wyłączy się.

Symbol	Stan naładowania akumulatora
	100 – 75 %
	74 – 50 %
	49 – 25 %
	24 – 10 %
	0%

*w zależności od modelu

6.3.4 Zmiana trybu wspomagania

1. Aby zmienić tryb wspomagania, muszą Państwo znajdować się w menu startowym. Wyboru trybu wspomagania dokonuje się poprzez krótkie naciśnięcie przycisku ⊕/⊖.

Wskazanie wyświetlacza	Tryb wspomagania	Zużycie energii elektrycznej
ULTRA*	Wspomaganie pracuje z bardzo dużą mocą.	bardzo wysokie
POWER	Wspomaganie pracuje z dużą mocą.	wysokie
SPORT	Wspomaganie pracuje ze średnią mocą.	średnie
ECO	Wspomaganie pracuje z niską mocą.	niskie
Aus (Wył.)	Brak wspomagania	bardzo niskie

2. Przez cały czas kręcenia pedałami uzyskują Państwo wspomaganie. Wspomaganie zaprzestaje funkcjonowania w momencie wstrzymania kręcenia pedałami lub w przypadku osiągnięcia prędkości 25 km/h.

Wyświetlacz Impulse Evo (Smart)

Pod wybranym trybem wspomagania znajduje się pole wskazań, które w postaci dziesięciu prostokątów o rosnącej wysokości wyświetla wielkość aktualnie wykorzystywanego wspomagania. Im więcej pól będzie zaczernionych, oznacza to, że tym większe wspomaganie Państwo uzyskują. To wskazanie pojawia się tylko w czasie korzystania trybu wspomagania.



Napęd nie zapewnia wspomagania



Napęd zapewnia wspomaganie w sposób przeciętny



Napęd zapewnia silne wspomaganie

6.3.5 Uaktywnienie funkcji wspomagania pchania roweru

Funkcja wspomagania pchania roweru w przypadku, gdy prowadzą Państwo rower pieszo.

OSTRZEŻENIE



Funkcja wspomagania pchania roweru może być wykorzystywana wyłącznie w czasie pieszego prowadzenia roweru. W przeciwnym razie mogą Państwo doznać poważnych obrażeń. Funkcja wspomagania pchania roweru elektrycznego nie jest przewidziana do uzyskiwania napędu w czasie, gdy siedzą Państwo w siodelku. W przypadku rowerów z hamulcami w piaście tylnej, korby będą się także obracać.



Funkcja wspomagania pchania roweru działa w przypadku, gdy prowadzą Państwo rower pieszo z prędkością nieprzekraczającą 6 km/h. Funkcja ta jest szczególnie użyteczna, gdy Państwo będą chcieli pchać swój rower elektryczny pod górę.

1. Przycisk ⊕ należy przytrzymać w stanie wciśniętym. Po upływie trzech sekund włączy się funkcja wspomagania pchania roweru. W przypadku wyświetlacza Impulse Evo (Smart) jednocześnie rozlega się ton ostrzegawczy. Na wyświetlaczu pojawia się wskazanie **Wskazówka (1/1) Funkcja wspomagania pchania roweru** lub **Wskazówka | Funkcja wspomagania pchania roweru**.

Przycisk powinien być wciśnięty do momentu, gdy funkcja wspomagania pchania nie będzie już dłużej potrzebna.

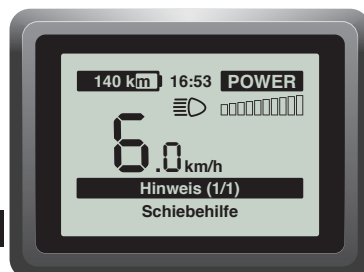

Wyświetlacz Impulse Evo (Smart): Funkcja wspomagania pchania roweru uaktywniona



Wyświetlacz Impulse Evo Smart Compact: Funkcja wspomagania pchania roweru uaktywniona

6.3.6 Ustawienia ulubione



Wyświetlacz Impulse Evo (Smart): Ustawienia ulubione



Wyświetlacz Impulse Evo Smart Compact: Ustawienia ulubione

6.3.6.1 Wyświetlenie ustawień ulubionych

Jeżeli znajdując się w menu startowym, zechcą Państwo wyświetlać także inne ustawienia ulubione, należy postępować w sposób następujący:

1. Będąc w menu startowym nacisnąć krótko przycisk . Jeżeli Państwo wybrali w menu głównym kilka ustawień preferowanych, ⇒ [6.3.6.2 Wyświetlacz Impulse Evo \(Smart\): Preselekcja ustawień ulubionych S. PL-51](#), w tym momencie ukazane zostanie następane ustawienie ulubione.

2. Przycisk  należy naciskać tak długo, aż ukaze się żądane ustawienie ulubione.

Wyświetlacz Impulse Evo Smart Compact:

W przypadku wyświetlacza typu Impulse Evo Smart Compact mogą być wyświetlane następujące ustawienia ulubione:

Wskazanie wyświetlacza	Znaczenie
Trip (in km)	Przejazd (np. przejazd dzienny, krótki przejazd) w km
Trip Zeit (in 00:00:00)	Czas przejazdu (np. przejazdu dziennego, krótkiego przejazdu) w godzinach, minutach i sekundach
Trip Ø (in km/h)	Przeciętna prędkość w km/h, która została zarejestrowana podczas przejazdu (np. dziennego, krótkiego).
Gesamt km (in km)	Łączna liczba przejechanych kilometrów.

6.3.6.2 Wyświetlacz Impulse Evo (Smart): Preselekcja ustawień ulubionych





Ścieżka: Einstellungen | Personalisieren | SET-Favoriten (Ustawienia | Personalizuj | Ustawienia preferowane)

Państwo mogą wybrać, jakie ustawienia ulubione mogą być pokazywane w menu startowym

Ustawienia ulubione	Wskazanie wyświetlacza	Znaczenie
Trip km/Zeit	Trip (in km)	Przejazd (np. przejazd dzienny, krótki przejazd) w km
	Trip Zeit (in 00:00:00)	Czas przejazdu (np. przejazdu dziennego, krótkiego przejazdu) w godzinach, minutach i sekundach

Ustawienia ulubione	Wskazanie wyświetlacza	Znaczenie
Trip max/Ø	Trip max (in km/h)	Maksymalna prędkość w km/h, która została zarejestrowana podczas przejazdu (np. dziennego, krótkiego).
	Trip Ø (in km/h)	Przeciętna prędkość w km/h, która została zarejestrowana podczas przejazdu (np. dziennego, krótkiego).
Tour km/Ø	Tour (in km)	Trasa (np. wielodniowa trasa rowerowa) w km
	Tour Ø (in km/h)	Przeciętna prędkość w km/h, która została zarejestrowana podczas trasy (np. wielodniowej trasy rowerowej).
Trittfreq./Unterst.	Trittfreq. (in min ⁻¹)	Liczba obrotów korby na minutę.
	Wspomaganie 	Pięć pól o jednakowej wielkości pokazuje Państwu, w jakim stopniu byli Państwo wspomagani przez napęd. Im więcej pól będzie zaczernionych, oznacza to, że tym większe wspomaganie Państwo uzyskiwali.
Stromkosten	Trip Kosten (in €)	Koszty liczone w €, jakie powstały w czasie przejazdu (np. dziennego, krótkiego).
	Tour Kosten (in €)	Koszty liczone w €, jakie powstały w czasie trasy (np. wielodniowej trasy rowerowej).
Gesamt Ersparnis	(in €)	Oszczędności na kosztach w porównaniu do przejazdu samochodem.
	(in CO ₂)	
Gesamt km	(in km)	Łączna liczba przejechanych kilometrów.

Państwo mogą wybierać spośród wszystkie dostępne ustawienia ulubione lub tylko jedno z nich. W tym celu należy postępować w sposób następujący:

1. Będąc w menu startowym należy naciskać przez trzy sekundy przycisk . W ten sposób dotrą Państwo do menu głównego.
2. Następnie za pomocą przycisku \oplus/\ominus należy wybrać punkt menu głównego „Einstellungen“ (ustawienia). Wybrany punkt zostaje podświetlony.
3. Wybór prosimy potwierdzić poprzez krótkie naciśnięcie na przycisk . Dotrą Państwo w ten sposób na podpoziom 1.
4. Następnie za pomocą przycisku \oplus/\ominus należy wybrać punkt menu „Personalisieren“ (Personalizuj). Wybrany punkt zostaje podświetlony.
5. Wybór należy potwierdzić przyciskiem . Państwo dotrą w ten sposób na podpoziom 2.
6. Następnie za pomocą przycisku \oplus/\ominus należy wybrać punkt menu „SET-Favoriten“ (Ustawienia ulubione). Wybrany punkt zostaje podświetlony.
7. Wybór należy potwierdzić przyciskiem . W ten sposób można dotrzeć do ustawień ulubionych.
8. Następnie za pomocą przycisku \oplus/\ominus należy wybrać żadaną opcję. Wybrana opcja zostaje podświetlona.
9. Poprzez krótkie naciśnięcie na przycisk radiowy  mogą Państwo dodać punkt, zaznaczając go w polu lub cofając zaznaczenie – usunąć go.
10. Po dokonaniu wyboru żądanych opcji, poprzez wybranie punktu „Zurück“ (wstecz) mogą Państwo dotrzeć do podpoziomu 2.

6.4 Menu główne

6.4.1 Wprowadzanie ustawień w menu głównym



W czasie jazdy nie można wprowadzać żadnych ustawień w menu głównym.

6.4.1.1 Wejście do menu głównego

1. Będąc menu startowym należy naciskać przycisk  przez trzy sekundy. W ten sposób dotrą Państwo do menu głównego.



Wyświetlacz Impulse Evo (Smart): Menu startowe



Wyświetlacz Impulse Evo (Smart): Menu główne



Wyświetlacz Impulse Evo Smart Compact: Menu startowe

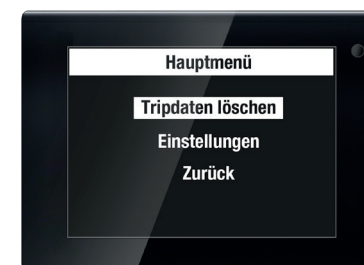

Wyświetlacz Impulse Evo Smart Compact: Menu główne

6.4.1.2 Nawigowanie po menu

1. Nawigacja do żądanego punktu odbywa się za pomocą przycisków ⊕/⊖. Wybrany punkt zostaje podświetlony.
2. Wybór prosimy potwierdzić poprzez krótkie naciśnięcie na przycisk . W ten sposób można przejść na najbliższy niższy poziom menu.

6.4.1.3 Wyjście z menu

Istnieją cztery możliwości, aby powrócić do najbliższego wyższego poziomu menu lub do menu startowego.

Wstecz

1. Postępując się przyciskami ⊕/⊖ należy dotrzeć do słowa „Zurück“ (wstecz). Wybrana opcja zostaje podświetlona.
2. Wybór należy potwierdzić przyciskiem . W ten sposób docierają Państwo z powrotem na najbliższy wyższy poziom menu.

Krótkie naciśnięcie na przycisk

1. Jeżeli brak będzie opcji „Zurück“ (wstecz), wówczas poprzez wybór wskazanego punktu i krótkie naciśnięcie na przycisk  docierają Państwo z powrotem na najbliższy wyższy poziom menu.

Długie naciśnięcie na przycisk

1. Jeżeli naciśnięcie na przycisk  trwać będzie trzy sekundy, wówczas nastąpi przekierowanie do menu startowego.

Jazda

1. W czasie jazdy ukazywane jest menu startowe.

6.4.2 Wyświetlacz Impulse Evo (Smart): Struktura menu

Menu główne	Podpoziom 1					
Wyświetlanie danych jezdnych ⇒ 6.4.3.1 Wyświetlacz Impulse Evo (Smart): Wyświetlanie danych jezdnych S. PL-58	Trip (in km)					
	Trip Zeit (in 00:00:00)					
	Trip max (in km/h)					
	Trip Ø (in km/h)					
	Tour (in km)					
	Tour Ø (in km/h)					
	Gesamt (in km)					
Kasowanie danych nt. jazdy ⇒ 6.4.3.2 Kasowanie danych nt. jazdy S. PL-59	Wirklich löschen? (Czy na pewno skasować?)	Nein (Nie)				
		Ja (Tak)				
Kasowanie danych nt. trasy ⇒ 6.4.3.3 Wyświetlacz Impulse Evo (Smart): Kasowanie danych nt. trasy S. PL-59	Wirklich löschen? (Czy na pewno skasować?)	Nein (Nie)				
		Ja (Tak)				
Ustawienia	Podpoziom 1	Podpoziom 2	Podpoziom 3			
	Ustawienia urządzenia	Anzeige (Wyświetlacz)	Kontrast ⇒ 6.4.3.4 Kontrast S. PL-59	-5 do +5		
			Helligkeit ⇒ 6.4.3.5 Jaskrawość S. PL-60	-5 do +5		
			Sprache ⇒ 6.4.3.6 Język S. PL-60	deutsch		
				english		
				français		
				nederlands		
español						
italiano						
suomi						
dansk						

Menu główne	Podpoziom 1	Podpoziom 2	Podpoziom 3	
Ustawienia	Ustawienia urządzenia	Anzeige (Wyświetlacz)	Einheit ⇒ 6.4.3.7 <i>Zmiana jednostek S. PL-60</i>	Kilometer (kilometry)
				Meilen (mile)
			Datum ⇒ 6.4.3.8 <i>Wyświetlacz Impulse Evo (Smart): Data S. PL-61</i>	Dni 01 do 31
				Miesiące: Od stycznia do grudnia
				Lata: 2015 do 2114
			Uhrzeit ⇒ 6.4.3.9 <i>Wyświetlacz Impulse Evo (Smart): Godzina S. PL-61</i>	Godziny: 00 do 23
				Minuty: 00 do 59
				Sekundy: 00 do 59
			Standlicht ⇒ 6.4.3.11 <i>Wyświetlacz Impulse Evo (Smart): Światła postojowe S. PL-62</i>	Aus (Wył.)
				15s
				30s
				45s
			60s	
			Dźwięk sygnalizujący przy nawigacji ⇒ 6.4.3.12 <i>Wyświetlacz Impulse Evo (Smart): Dźwięk sygnalizujący przy nawigacji S. PL-62</i>	Normalny
			cichy	
	cichy – krótki			
	aus (wył.)			
	Antrieb (napęd)	Radumfang ⇒ 6.4.3.13 <i>Obwód koła S. PL-63</i>	1510 mm do 2330 mm	
		Lichtreserve ⇒ 6.4.3.14 <i>Rezerwa pojemności na oświetlenie S. PL-63</i>	Nein (Nie)	
			Ja (Tak)	
		Shift Sensor ⇒ 6.4.3.15 <i>Czujnik zmiany biegu S. PL-64</i>	Aus (wył.), 50 ms do 300 ms	
		Climb Assist ⇒ 6.4.3.16 <i>Wspomaganie jazdy górskiej S. PL-64</i>	1 do 7	
		Fahrprofil ⇒ 6.4.3.17 <i>Profil jezdny S. PL-65</i> ⇒ 5.9 <i>Zmiana profilu jezdnyego S. PL-42</i>	Relax	
			Regular	
			Dynamic	

Menu główne	Podpoziom 1	Podpoziom 2	Podpoziom 3			
Ustawienia	Ustawienia urządzenia	Moduł Shift	Strategia przełączania biegów	Ein (Wł.)		
				Aus (Wył.)		
			Ustawienia	-2,50 mm do 2,50 mm		
			Schaltzugwechsel (Wymiana linki przerzutki)	Mechanizm zmiany biegów – moduł Shift znajduje się w pozycji zmiany linki. Linkę można obecnie wymontować lub ją na nowo nastawić mechanicznie.) Aby zakończyć należy nacisnąć przycisk SET.		
	Personalisieren (personalizuj)	Name ⇒ 6.4.3.18 Wyświetlacz Impulse Evo (Smart): Nazwisko S. PL-65				
		SET-Favoriten ⇒ 6.3.6.2 Wyświetlacz Impulse Evo (Smart): Preselekcja ustawień ulubionych S. PL-51	Trip km/Zeit			
			Trip max/Ø			
			Tour km/Ø			
	Trittfreq.					
	Sonstiges (Informacje różne)	Werkseinstellungen ⇒ 6.4.3.21 Ustawienia fabryczne S. PL-66	Auf Werkseinstellungen zurücksetzen? (Czy zresetować odo ustawień fabrycznych?)		Nein (Nie)	
			Ja (Tak)			
	Software (Oprogramowanie)	Version ⇒ 6.4.3.22 Wyświetlacz Impulse Evo (Smart): Wersja S. PL-66	Software-Version (Wersja oprogramowania)	Seriennummer (Numer seryjny)	Prüfdisplay (Ekran kontrolny)	

6.4.3 Wyświetlacz Impulse Evo Smart Compact: Struktura menu

Menu główne	Podpoziom	Podpoziom 2	Podpoziom 3	
Kasowanie danych nt. jazdy ⇒ 6.4.3.2 Kasowanie danych nt. jazdy S. PL-59	Wirklich löschen? (Czy na pewno skasować?)	ja (tak)		
		nein (nie)		
Ustawienia	Ustawienia urządzenia	Anzeige (Wyświetlacz)	Kontrast ⇒ 6.4.3.4 Kontrast S. PL-59	-2 do +2
			Helligkeit ⇒ 6.4.3.5 Jaskrawość S. PL-60	-2 do +2
			Sprache ⇒ 6.4.3.6 Język S. PL-60	Deutsch
				English
				Français
				Nederlands
		Español		
		Einheit ⇒ 6.4.3.7 Zmiana jednostek S. PL-60	Kilometer (kilometry)	
			Meilen (mile)	
		Uhrzeit ⇒ 6.4.3.10 Wyświetlacz Impulse Evo Smart Compact: Czas S. PL-62	Godziny: 00 do 23	
			Minuty: 00 do 59	
			Sekundy: 00 do 59	
		Name ⇒ 6.4.3.20 Wyświetlacz Impulse Evo Smart Compact: Nazwisko S. PL-66		
Antrieb (napęd)	Radumfang ⇒ 6.4.3.13 Obwód koła S. PL-63	1510 mm do 2330 mm		
	Lichtreserve ⇒ 6.4.3.14 Rezerwa pojemności na oświetlenie S. PL-63	ja (tak)		
		nein (nie)		
	Shift Sensor ⇒ 6.4.3.15 Czujnik zmiany biegu S. PL-64	Aus (wył.), 50 ms do 300 ms		
	Climb Assist ⇒ 6.4.3.16 Wspomaganie jazdy górskiej S. PL-64	1 do 7		
	Fahrprofil ⇒ 6.4.3.17 Profil jezdny S. PL-65 ⇒ 5.9 Zmiana profilu jezdnyego S. PL-42	Relax		
	Regular			
	Dynamic			
Werkseinstellungen? (Ustawienia fabryczne?)	ja (tak)			
	nein (nie)			
Anzeige von Komponenten-Informationen (Wyświetlanie informacji na temat podzespołów)				

Menu główne	Podpoziom	Podpoziom 2	Podpoziom 3	
Ustawienia	Ustawienia urządzenia	Moduł Shift	Strategia przetaczania biegów	Ein (Wł.)
				Aus (Wył.)
			Einstellung (Ustawienie)	-2,50 mm do 2,50 mm
	Schaltzugwechsel (Wymiana linki przerzutki)	Die Shift unit befindet sich jetzt in der Stellung Schaltzugwechsel. (Mechanizm zmiany biegów – moduł Shift znajduje się w pozycji zmiany linki.) Sie können den Zug entnehmen und/oder neu einstellen. (Linkę można obecnie wymontować lub ją na nowo nastawić mechanicznie) Bitte SET drücken zum Beenden. (Aby zakończyć należy nacisnąć przycisk SET.)		
	Version (Wersja)			

6.4.3.1 Wyświetlacz Impulse Evo (Smart): Wyświetlanie danych jezdnych

W punkcie menu głównego „Fahrdaten anzeigen“ (Wyświetlanie danych jezdnych) mogą Państwo przeglądać następujące pozycje:

Punkty menu	Znaczenie
Trip (in km)	Przejazd (np. przejazd dzienny, krótki przejazd) w km
Trip Zeit (in 00:00:00)	Czas przejazdu (np. przejazdu dziennego, krótkiego przejazdu) w godzinach, minutach i sekundach
Trip max (in km/h)	Maksymalna prędkość w km/h, która została zarejestrowana podczas przejazdu (np. dziennego, krótkiego).
Trip Ø (in km/h)	Przeciętna prędkość w km/h, która została zarejestrowana podczas przejazdu (np. dziennego, krótkiego).
Tour (in km)	Trasa (np. wielodniowa trasa rowerowa) w km
Tour Ø (in km/h)	Przeciętna prędkość w km/h, która została zarejestrowana podczas trasy (np. wielodniowej trasy rowerowej).
Gesamt (in km)	Łączna liczba przejechanych kilometrów.

1. Nawigacja w punkcie menu „Fahrdaten anzeigen“ (Wyświetlanie danych jezdnych) odbywa się w taki sam sposób, jak to zostało opisane w treści podrozdziału ⇒ [6.4.1.2 Nawigowanie po menu S. PL-53](#).
2. Następnie za pomocą przycisku ⊕/⊖ należy wybrać żadaną opcję. Wybrany punkt zostaje podświetlony. Wyświetlane po prawej stronie wskazuje, jak daleko można przewijać wskazania w górę i w dół.
3. Za pomocą krótkiego naciśnięcia na przycisk  mogą Państwo dotrzeć z powrotem do menu głównego.

6.4.3.2 Kasowanie danych nt. jazdy

W punkcie menu głównego „Tripdaten löschen“ (Kasowanie danych nt. jazdy) można punkty menu Trip (in km), Trip Zeit (in 00:00:00), Trip max (in km/h) oraz Trip Ø (in km/h) zresetować na 0. W tym celu należy postępować w sposób następujący:

1. Nawigacja w punkcie menu głównego „Tripdaten löschen“ (Kasowanie danych nt. jazdy) odbywa się w taki sam sposób, jak to zostało opisane w treści podrozdziału ⇒ [6.4.1 Wprowadzanie ustawień w menu głównym S. PL-52](#).
2. Na wyświetlaczu pojawi się pytanie: „Wirklich löschen?“ (Czy na pewno skasować?), a poniżej dwie opcje „Nein” (Nie) i „Ja” (Tak).
3. Następnie za pomocą przycisku ⊕/⊖ należy wybrać żądaną opcję. Wybrana opcja zostaje podświetlona.
4. Wybór prosimy potwierdzić poprzez krótkie naciśnięcie na przycisk . Dotrą Państwo z powrotem do opcji menu głównego.

*Wyświetlacz Impulse Evo (Smart)

6.4.3.3 Wyświetlacz Impulse Evo (Smart): Kasowanie danych nt. trasy

W punkcie menu głównego „Tourdaten löschen“ (Kasowanie danych nt. trasy) mogą Państwo zresetować na 0 następujące punkty menu: Tour (in km) oraz Tour Ø (in km). W tym celu należy postępować w sposób następujący:

1. Nawigacja w punkcie menu głównego „Tourdaten löschen“ (Kasowanie danych nt. trasy) odbywa się w taki sam sposób, jak to zostało opisane w treści podrozdziału ⇒ [6.4.1 Wprowadzanie ustawień w menu głównym S. PL-52](#).
2. Na wyświetlaczu pojawi się pytanie: „Wirklich löschen?“ (Czy na pewno skasować?), a poniżej dwie opcje „Nein” (Nie) i „Ja” (Tak).
3. Następnie za pomocą przycisku ⊕/⊖ należy wybrać żądaną opcję. Wybrana opcja zostaje podświetlona.
4. Wybór prosimy potwierdzić poprzez krótkie naciśnięcie na przycisk . Dotrą Państwo z powrotem do opcji menu głównego.

6.4.3.4 Kontrast

[Ścieżka: Einstellungen | Geräteeinstellungen | Anzeige | Kontrast \(Ustawienia | Ustawienia urządzenia | Wyświetlacz | Kontrast\)](#)

Aby poprawić czytelność wskazań, mogą Państwo odpowiednio dostosować kontrast wyświetlacza:

1. Nawigacja w punkcie menu „Kontrast” odbywa się w taki sam sposób, jak to zostało opisane w treści podrozdziału ⇒ [6.4.1 Wprowadzanie ustawień w menu głównym S. PL-52](#).

Należy zdecydować się na jedną z poniższych wartości:

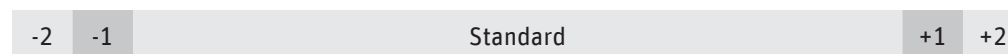
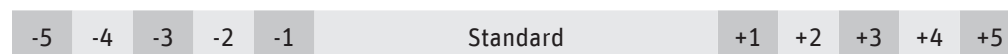

2. Za pomocą przycisku ⊕/⊖ można wybrać żądane ustawienie kontrastu. Wybrane ustawienie kontrastu zostaje podświetlone.
3. Wybór potwierdzić przyciskiem . W ten sposób docierają Państwo z powrotem na najbliższy podpoziom 2.

6.4.3.5 Jaskrawość

Ścieżka: Einstellungen | Geräteeinstellungen | Anzeige | Helligkeit
(Ustawienia | Ustawienia urządzenia | Wyświetlacz | Jaskrawość)

Aby poprawić czytelność wskazań, mogą Państwo odpowiednio dostosować jaskrawość wyświetlacza:

1. Nawigacja do podpunktu menu „Helligkeit“ (Jaskrawość) odbywa się w taki sam sposób, jak to zostało opisane w punkcie ⇒ 6.4.1 *Wprowadzanie ustawień w menu głównym S. PL-52.*

Do Państwa dyspozycji jest wybór pomiędzy:

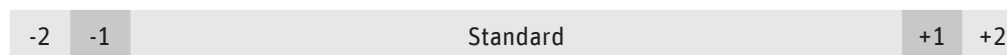

2. Za pomocą przycisku ⊕/⊖ można wybrać żądane ustawienie jaskrawości. Wybrane ustawienie jaskrawości zostaje podświetlone.
3. Wybór potwierdzić przyciskiem ⊕. W ten sposób docierają Państwo z powrotem na najbliższy podpoziom 2.

6.4.3.6 Język

Ścieżka: Einstellungen | Geräteeinstellungen | Anzeige | Sprache
(Ustawienia | Ustawienia urządzenia | Wyświetlacz | Język)

W punkcie menu „Sprache“ (Język) mogą Państwo zmienić język obsługowy, w którym będą wyświetlane na ekranie wyświetlacza wiadomości tekstowe. Mogą Państwo wybrać spośród następujących opcji:

- » deutsch
- » english
- » français
- » nederlands
- » español
- » italiano
- » suomi
- » dansk

1. Nawigacja w punkcie menu „Sprache“ (Język) odbywa się w taki sam sposób, jak to zostało opisane w treści podrozdziału ⇒ 6.4.1 *Wprowadzanie ustawień w menu głównym S. PL-52.*
2. Za pomocą przycisku ⊕/⊖ można wybrać żądane ustawienie językowe. Wybrane ustawienie językowe zostaje podświetlone.
3. Wybór zostaje potwierdzony poprzez krótkie naciśnięcie na przycisk ⊕. W ten sposób docierają Państwo z powrotem na najbliższy podpoziom 2.

6.4.3.7 Zmiana jednostek

Ścieżka: Einstellungen | Geräteeinstellungen | Anzeige | Einheit
(Ustawienia | Ustawienia urządzenia | Wyświetlacz | Jednostka)

1. Nawigacja w punkcie menu „Einheit“ (Jednostka) odbywa się w taki sam sposób, jak to zostało opisane w treści podrozdziału ⇒ 6.4.1 *Wprowadzanie ustawień w menu głównym S. PL-52.*

Do Państwa dyspozycji jest wybór pomiędzy:

- » Kilometer (kilometry)
- » Meilen (mile)

2. Za pomocą przycisku ⊕/⊖ można wybrać żadaną jednostkę. Wybrana opcja zostaje podświetlona.
3. Wybór zostaje potwierdzony poprzez krótkie naciśnięcie na przycisk . W ten sposób docierają Państwo z powrotem na najbliższy podpoziom 2.

6.4.3.8 Wyświetlacz Impulse Evo (Smart): Data

Ścieżka: [Einstellungen](#) | [Geräteeinstellungen](#) | [Anzeige](#) | [Datum \(Ustawienia | Ustawienia urządzenia | Wyświetlacz | Data\)](#)



1. Nawigacja w punkcie menu „Datum” (Data).

Mogą Państwo wybrać spośród następujących opcji:

Dni	01 do 31
Miesiące	Od stycznia do grudnia
Lata	2015 do 2114



Nastawianie daty

2. Za pomocą przycisku ⊕/⊖ można wybrać żądane punkty. Wybrana opcja zostaje podświetlona.
3. Wybór zostaje potwierdzony poprzez krótkie naciśnięcie na przycisk . W ten sposób można dotrzeć do następnego punktu.
4. Po potwierdzeniu roku za pomocą przycisku , należy przejść z powrotem na podpoziom 2.

6.4.3.9 Wyświetlacz Impulse Evo (Smart): Godzina

Ścieżka: [Einstellungen](#) | [Geräteeinstellungen](#) | [Anzeige](#) | [Uhrzeit \(Ustawienia | Ustawienia urządzenia | Wyświetlacz | Godzina\)](#)

Aktualna godzina wskazywana jest w menu startowym. Aby nastawić godzinę lub ją zmienić, należy wykonać następujące czynności:



1. Nawigacja w punkcie menu „Uhrzeit” (Godzina) odbywa się w taki sam sposób, jak to zostało opisane w treści podrozdziału ⇒ [6.4.1 Wprowadzanie ustawień w menu głównym S. PL-52.](#)

Do Państwa dyspozycji jest wybór pomiędzy:

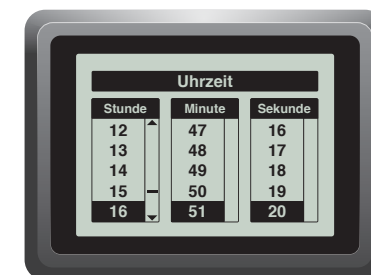
Godziny	00 do 23
Minuty	00 do 59
Sekundy	00 do 59





Nastawianie godziny

2. Za pomocą przycisku ⊕/⊖ można wybrać żądane punkty. Wybrana opcja zostaje podświetlona.
3. Wybór zostaje potwierdzony poprzez krótkie naciśnięcie na przycisk . W ten sposób można dotrzeć do następnego punktu.
4. Po potwierdzeniu sekund za pomocą przycisku , należy przejść z powrotem na podpoziom 2.

6.4.3.10 Wyświetlacz Impulse Evo Smart Compact: Czas

Ścieżka: [Einstellungen](#) | [Geräteeinstellungen](#) | [Anzeige](#) | [Zeit \(Ustawienia | Ustawienia urządzenia | Wyświetlacz | Czas\)](#)

Aktualna godzina wskazywana jest w menu startowym. Aby nastawić godzinę lub ją zmienić, należy wykonać następujące czynności:

1. Nawigacja w punkcie menu „Zeit“ (Czas) odbywa się w taki sam sposób, jak to zostało opisane w treści podrozdziału ⇒ [6.4.1 Wprowadzanie ustawień w menu głównym S. PL-52](#).
2. Za pomocą przycisku ⊕/⊖ można wybrać żądane liczby. Wybrana opcja zostaje podświetlona.
3. Wybór zostaje potwierdzony poprzez krótkie naciśnięcie na przycisk . W ten sposób można dotrzeć do następnego punktu.
4. Po potwierdzeniu sekund za pomocą przycisku , należy przejść z powrotem na podpoziom 2.

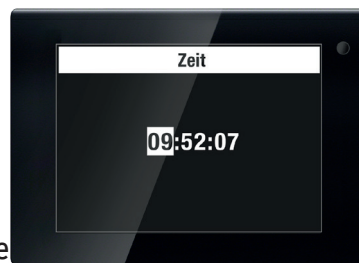

Nastawienie czasu

6.4.3.11 Wyświetlacz Impulse Evo (Smart): Światła postojowe

Ścieżka: [Einstellungen](#) | [Geräteeinstellungen](#) | [Anzeige](#) | [Standlicht \(Ustawienia | Ustawienia urządzenia | Wyświetlacz | Światła postojowe\)](#)

W tym menu mogą Państwo nastawić, jak długo powinny palić się światła postojowe po wyłączeniu systemu.

1. Nawigacja w punkcie menu „Standlicht“ (Światła postojowe) odbywa się w taki sam sposób, jak to zostało opisane w treści podrozdziału ⇒ [6.4.1 Wprowadzanie ustawień w menu głównym S. PL-52](#).

Do Państwa dyspozycji jest wybór pomiędzy:

Aus (Wył.)	15s	30s	45s	60s
------------	-----	-----	-----	-----

2. Za pomocą przycisku ⊕/⊖ można wybrać żądane punkty. Wybrana opcja zostaje podświetlona.
3. Wybór zostaje potwierdzony poprzez krótkie naciśnięcie na przycisk . W ten sposób docierają Państwo z powrotem na najbliższy podpoziom 1.

6.4.3.12 Wyświetlacz Impulse Evo (Smart): Dźwięk sygnalizujący przy nawigacji

Ścieżka: [Einstellungen](#) | [Geräteeinstellungen](#) | [Anzeige](#) | [Navigations-Hinweiston \(Ustawienia | Ustawienia urządzenia | Wyświetlacz | Dźwięk sygnalizujący przy nawigacji\)](#)

Jeżeli będą Państwo chcieli, aby system informował Państwa za pomocą sygnału dźwiękowego podczas skręcania, należy postępować w sposób następujący:

1. Nawigacja w punkcie menu „Navigations-Hinweiston“ (Dźwięk sygnalizujący przy nawigacji) odbywa się w taki sam sposób, jak to zostało opisane w treści podrozdziału ⇒ [6.4.1 Wprowadzanie ustawień w menu głównym S. PL-52](#).

Do Państwa dyspozycji jest wybór pomiędzy:

Normalny	cichy	cichy – krótki	wyłączony
----------	-------	----------------	-----------

2. Za pomocą przycisku ⊕/⊖ można wybrać żądane punkty. Wybrana opcja zostaje podświetlona. Jednocześnie rozlega się dźwięk, który również w przyszłości będzie zwracał uwagę podczas wykonywania skrętu.
3. Po potwierdzeniu wyboru rodzaju sygnału dźwiękowego  należy przejść z powrotem na podpoziom 2.

6.4.3.13 Obwód koła

Ścieżka: [Einstellungen](#) | [Geräteeinstellungen](#) | [Anzeige](#) | [Radumfang](#)
([Ustawienia](#) | [Ustawienia urządzenia](#) | [Wyświetlacz](#) | [Obwód koła](#))



O obwód koła Państwa roweru najlepiej zapytać się personelu autoryzowanego sklepu rowerowego. Ewentualnie mogą go Państwo pomierzyć samodzielnie.

1. Obwód koła w mm = średnica koła w mm x 3,14.

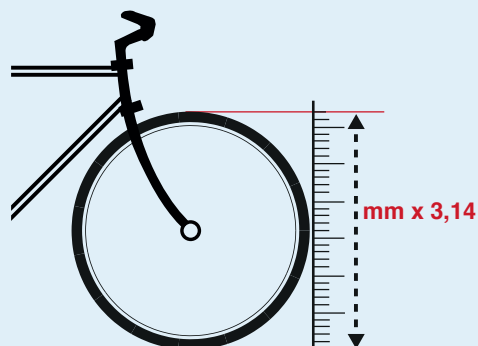

2. Można też obwód koła odczytać poprzez dokonanie jednego obrotu i pomierzyć pokonany dystans w mm.

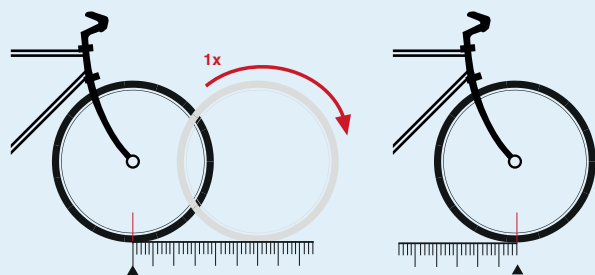

Obliczenia

Obwód koła w mm = (wysokość opony x 2 + średnica obręczy koła w mm) x 3,14

np. [(42 x 2) + 622] x 3,14 mm = 2037 mm

1. Nawigacja w punkcie menu „Radumfang“ (Obwód koła) odbywa się w taki sam sposób, jak to zostało opisane w treści podrozdziału ⇒ [6.4.1 Wprowadzanie ustawień w menu głównym S. PL-52](#).

Do Państwa dyspozycji jest wybór pomiędzy wartościami z przedziału:

» 1510 mm do 2330 mm

2. Za pomocą przycisku ⊕/⊖ można wybrać żądane punkty. Wybrany punkt zostaje podświetlony.
3. Po potwierdzeniu obwodu koła ^{SET} należy przejść z powrotem na podpoziom 2.

6.4.3.14 Rezerwa pojemności na oświetlenie

Ścieżka: [Einstellungen](#) | [Geräteeinstellungen](#) | [Anzeige](#) | [Lichtreserve](#)
([Ustawienia](#) | [Ustawienia urządzenia](#) | [Wyświetlacz](#) | [Rezerwa pojemności na oświetlenie](#))

Funkcja rezerwy pojemności na oświetlenie zatrzymuje w stanie włączonym część pojemności akumulatora na cele długotrwałego oświetlenia roweru. Funkcja rezerwy pojemności na oświetlenie po wstrzymaniu wspomagania zatrzymuje rezerwę energii elektrycznej na dwie godziny pracy oświetlenia. Funkcja ta jest nastawiona standardowo i nie może być dezaktywowana.

1. Nawigacja w punkcie menu „Lichtreserve“ (Rezerwa pojemności na oświetlenie) odbywa się w taki sam sposób, jak to zostało opisane w treści podrozdziału ⇒ [6.4.1 Wprowadzanie ustawień w menu głównym S. PL-52](#).
2. Za pomocą przycisku ⊕/⊖ można wybrać opcję „Ja” (tak) lub „Nein” (nie). Wybrany punkt zostaje podświetlony.
3. Po potwierdzeniu za pomocą przycisku ^{SET} należy przejść z powrotem na podpoziom 2.



Funkcja rezerwy pojemności na oświetlenie jest uaktywniona

OSTRZEŻENIE



Zalecamy, aby funkcja rezerwy pojemności na oświetlenie była zawsze włączona. W przeciwnym razie oświetlenie oraz system Impulse Evo / Impulse Evo Next wyłączą się równocześnie. W przypadku jazdy na drodze w niekorzystnych warunkach widoczności (mgła, deszcz, zmierzch, ciemności) ryzykować będą Państwo brak możliwości spostrzeżenia Państwa na drodze – a w konsekwencji poważny wypadek.

6.4.3.15 Czujnik zmiany biegu

Ścieżka: [Einstellungen](#) | [Geräteeinstellungen](#) | [Anzeige](#) | [Shift Sensor](#) (Ustawienia | Ustawienia urządzenia | Wyświetlacz | Czujnik zmiany biegu)

Czujnik Zmiany Biegu rozpoznaje zmianę biegu i na ułamek sekundy przerywa wspomaganie silnika (ms = milisekundy). Dlatego, szczególnie w przypadku przerzutki wewnętrznej zmiana biegu odbywa się łagodniej oraz wyraźnie szybciej. Ten sposób przełączania biegów będzie oszczędzał przełączane mechanizmy. Im wyżej ta wartość zostanie nastawiona, tym dłużej wspomaganie będzie wstrzymane, a przerzutka będzie miała więcej czasu na dokonanie zmiany biegu.

1. Nawigacja w punkcie menu „Shift Sensor“ (Czujnik zmiany biegu) odbywa się w taki sam sposób, jak to zostało opisane w treści podrozdziału ⇒ [6.4.1 Wprowadzanie ustawień w menu głównym S. PL-52](#).

Do Państwa dyspozycji jest wybór pomiędzy:

Aus (Wył.)	50 ms	100 ms	150 ms	200 ms	250 ms	300 ms
------------	-------	--------	--------	--------	--------	--------

krótka przerwa

długa przerwa

2. Za pomocą przycisku ⊕/⊖ można wybrać żądane punkty. Wybrany punkt zostaje podświetlony.
3. Po potwierdzeniu za pomocą przycisku należy przejść z powrotem na podpoziom 2.

6.4.3.16 Wspomaganie jazdy górskiej

Ścieżka: [Einstellungen](#) | [Geräteeinstellungen](#) | [Anzeige](#) | [Lichtreserve](#) (Ustawienia | Ustawienia urządzenia | Wyświetlacz | Rezerwa pojemności na oświetlenie)

Zintegrowany z silnikiem czujnik siły rejestruje podczas jazdy siłę przykładaną przez Państwa do korb. Sterownik pracy silnika interpretuje sygnały siły przyłożonej do korb i odpowiednio reaguje, w sposób zróżnicowany, w zależności od nastawienia wartości funkcji „Climb Assist” (Wspomagania jazdy górskiej). Im niżej jest ta wartość nastawiona (np. 1), tym powolniejsza jest również reakcja silnika w czasie wspomagania. Im wyżej jest ta wartość nastawiona (np. 7), tym czulej silnik reaguje na siłę przyłożoną do korb. Jeżeli czujnik siły nie reaguje w sposób przesadnie czuły, oznacza to szczególną zaletę podczas podjazdów górskich, ponieważ pozwala to jechać z możliwie jak najbardziej równomiernym i harmonijnym wspomaganie silnikowym.

1. Nawigacja do podpunktu menu „Climb Assist“ (Wspomaganie jazdy górskiej) odbywa się w taki sam sposób, jak to zostało opisane w punkcie ⇒ [6.4.1 Wprowadzanie ustawień w menu głównym S. PL-52](#).

Mogą Państwo wybrać spośród następujących opcji:

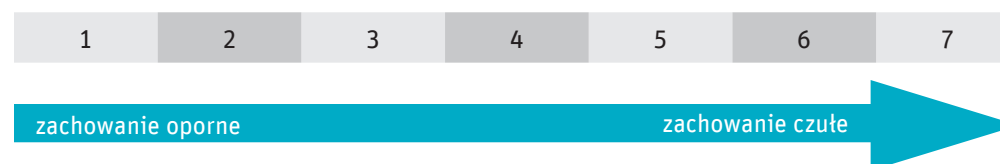

2. Za pomocą przycisku ⊕/⊖ można wybrać żądane punkty. Wybrany punkt zostaje podświetlony.
3. Po potwierdzeniu za pomocą przycisku należy przejść z powrotem na podpoziom 2.

6.4.3.17 Profil jezdny

Profil: [Einstellungen](#) | [Geräteeinstellungen](#) | [Anzeige](#) | [Fahrprofil](#)
([Ustawienia](#) | [Ustawienia urządzenia](#) | [Wyświetlacz](#) | [Profil jezdny](#))

W menu Profil jezdny mogą Państwo nastawić maksymalną moc wspomagania, jaką powinien rozwijać silnik.



Profil jezdny należy dostosować do wybranej trasy. W przypadku relaksującej weekendowej przejażdżki z przyjaciółmi, wystarczające wspomaganie zapewni profil „Relax”. Jeżeli natomiast często poganiają Państwa terminy, profil „Dynamic” może nadać Państwa rowerowi niezbędny impet.

Ostatnio przeprowadzone ustawienie zostaje zapisane w pamięci systemu.

1. Nawigacja w punkcie menu „Fahrprofil“ (Profil jezdny) odbywa się w taki sam sposób, jak to zostało opisane w treści podrozdziału ⇒ [6.4.1 Wprowadzanie ustawień w menu głównym S. PL-52](#).

Do Państwa dyspozycji jest wybór pomiędzy trzema profilami jezdny:

Profil jezdny	Właściwości			
	Moc rozwijana przy starcie	Zasilanie w energię	Moc maksymalna	Zużycie energii elektrycznej
Relax	niskie	niskie	niskie	niskie
Regular	średnie	średnie	średnie	średnie
Dynamic	wysokie	wysokie	wysokie	wysokie

2. Za pomocą przycisku ⊕/⊖ można wybrać żądane punkty. Wybrany punkt zostaje podświetlony.

3. Po potwierdzeniu za pomocą przycisku ⊕ należy przejść z powrotem na podpoziom 2.

6.4.3.18 Wyświetlacz Impulse Evo (Smart): Nazwisko

Ścieżka: [Einstellungen](#) | [Geräteeinstellungen](#) | [Anzeige](#) | [Name \(Ustawienia Ustawienia urządzenia](#) | [Wyświetlacz](#) | [Nazwisko](#))

W pozycji „Name” (Nazwisko) można wprowadzić nazwisko lub wiadomość tekstową, która będzie się ukazywała przy włączeniu/ wyłączeniu roweru elektrycznego.

1. Nawigacja w punkcie menu „Name“ (Nazwisko) odbywa się w taki sam sposób, jak to zostało opisane w treści podrozdziału ⇒ [6.4.1 Wprowadzanie ustawień w menu głównym S. PL-52](#).
2. Żądane litery można wybierać za pomocą przycisków ⊕/⊖. Wybrany znak zostaje podświetlony.

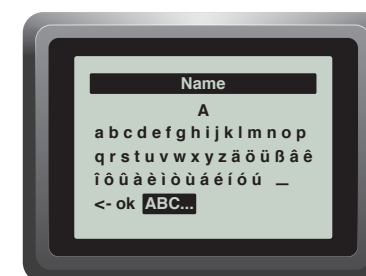

Wprowadzić nazwisko

3. Wybór potwierdzić przyciskiem ⊕.
4. Po wprowadzeniu żądanego tekstu, aby dotrzeć do podmenu poziomego 2, należy nacisnąć „OK” lub <- , aby dotrzeć do menu startowego.

6.4.3.19 Ustawienia ulubione

⇒ 6.3.6.2 Wyświetlacz Impulse Evo (Smart): Preselekcja ustawień ulubionych S. PL-51

6.4.3.20 Wyświetlacz Impulse Evo Smart Compact: Nazwisko

Ścieżka: Einstellungen | Geräteeinstellungen | Name (Ustawienia | Wyświetlacz | Nazwisko)

W pozycji „Name“ (Nazwisko) można wprowadzić nazwisko lub wiadomość tekstową, liczącą do 15 znaków alfanumerycznych, która będzie ukazywała się przy włączaniu/wyłączaniu roweru elektrycznego.

1. Nawigacja w punkcie menu „Name“ (Nazwisko) odbywa się w taki sam sposób, jak to zostało opisane w treści podrozdziału ⇒ 6.4.1 Wprowadzanie ustawień w menu głównym S. PL-52.
2. Należy przez sekundę naciskać przycisk ⊖. Pierwsza litera wskazanego słowa będzie wyświetlana na białym tle.
3. Żądane litery można w tym momencie wybierać za pomocą przycisków ⊕/⊖. Wybrany litera będzie wyświetlana na białym tle.

Litery	Spacja	Wstecz/Kasuj
Od A do Z, Ä, Ö, Ü	Spacja	<

4. Wybór potwierdzić przyciskiem ⊕. Następnie należy przejść do następnej litery.
5. Po wybraniu prawidłowego tekstu, aby powrócić nad podpoziom 2 należy przycisk ⊕ naciskać przez trzy sekundy.

Wstecz/ Kasuj

1. Nawigowanie do litery, która ma zostać usunięta/zmieniona.
2. Literę należy wskazać za pomocą przycisków ⊕/⊖.
3. Wybór potwierdzić przyciskiem ⊕. Następnie przechodzi się do poprzedniej litery.

6.4.3.21 Ustawienia fabryczne

Ścieżka: Einstellungen | Geräteeinstellungen | Sonstiges | Werkseinstellungen (Ustawienia | Ustawienia urządzenia | Różne | Ustawienia fabryczne)

1. Nawigacja w punkcie menu „Werkseinstellungen“ (Ustawienia fabryczne) odbywa się w taki sam sposób, jak to zostało opisane w treści podrozdziału ⇒ 6.4.1 Wprowadzanie ustawień w menu głównym S. PL-52.
2. Na wyświetlaczu pojawi się pytanie: „Auf Werkseinstellungen zurücksetzen?“ (Czy zresetować do ustawień fabrycznych?), a poniżej dwie opcje „Nein“ (Nie) i „Ja“ (Tak).
3. Następnie za pomocą przycisku ⊕/⊖ należy wybrać żadaną opcję. Wybrana opcja zostaje podświetlona.
4. Wybór prosimy potwierdzić poprzez krótkie naciśnięcie na przycisk ⊕. W ten sposób docierają Państwo z powrotem na najbliższy podpoziom 2.

6.4.3.22 Wyświetlacz Impulse Evo (Smart): Wersja

Ścieżka: Einstellungen | Geräteeinstellungen | Version | Werkseinstellungen (Ustawienia | Ustawienia urządzenia | Różne | Wersja)

Jeżeli będą Państwo chcieli wyświetlić nazwę wersji oprogramowania, zainstalowanego na Państwa wyświetlaczu i w sterowniku silnika, należy postępować w sposób następujący:



Wyświetlanie wersji oprogramowania

1. Nawigacja w punkcie menu „Version“ (Wersja) odbywa się w taki sam sposób, jak to zostało opisane w treści podrozdziału ⇒ [6.4.1 Wprowadzanie ustawień w menu głównym S. PL-52](#). W tym miejscu wskazywane są aktualne wersja oprogramowania wyświetlacza, sterownika silnika oraz modułu Bluetooth*.
2. Za pomocą krótkiego naciśnięcia na przycisk , mogą Państwo dotrzeć z powrotem na podpoziom 2.





W czasie regularnych przeglądów, zgodnych z zapisami w książeczce serwisowej, prosimy dowiadywać się, czy dla Państwa roweru elektrycznego jest już dostępna nowa wersja oprogramowania.

Wyświetlenie numeru seryjnego

1. Nawigacja w punkcie menu „Version“ (Wersja) odbywa się w taki sam sposób, jak to zostało opisane w treści podrozdziału ⇒ [6.4.1 Wprowadzanie ustawień w menu głównym S. PL-52](#).
2. Należy krótko nacisnąć przycisk . W tym momencie wyświetlony zostanie numer seryjny wyświetlacza i silnika.
3. Za pomocą krótkiego naciśnięcia na przycisk , mogą Państwo dotrzeć z powrotem na podpoziom 3.

Ekran kontrolny wyświetlacza

Aby w sposób jednoznaczny zidentyfikować błędy pikselizacji, rozsądne jest wyświetlanie ekranu kontrolnego wyświetlacza.

1. Nawigacja w punkcie menu „Version“ (Wersja) odbywa się w taki sam sposób, jak to zostało opisane w treści podrozdziału ⇒ [6.4.1 Wprowadzanie ustawień w menu głównym S. PL-52](#).
2. Będąc w menu startowym nacisnąć krótko przycisk . W tym momencie wyświetlony będzie jedynie czarny ekran.
3. Za pomocą krótkiego naciśnięcia na przycisk , mogą Państwo dotrzeć z powrotem na podpoziom 3.

6.4.3.23 Wyświetlacz Impulse Evo Smart Compact: Wersja

[Ścieżka: Einstellungen | Geräteeinstellungen | Version | Werkseinstellungen \(Ustawienia | Ustawienia urządzenia | Różne | Wersja\)](#)

W tym punkcie menu wyświetlana jest wersja oprogramowania zainstalowanego na Państwa wyświetlaczu i w sterowniku silnika. Ponadto wyświetlony zostanie numer seryjny wyświetlacza i silnika.

1. Nawigacja w punkcie menu „Version“ (Wersja) odbywa się w taki sam sposób, jak to zostało opisane w treści podrozdziału ⇒ [6.4.1 Wprowadzanie ustawień w menu głównym S. PL-52](#).
2. Za pomocą krótkiego naciśnięcia na przycisk , mogą Państwo dotrzeć z powrotem na podpoziom 2.

6.5 Wskazówki i porady

6.5.1 Transport roweru elektrycznego

OSTRZEŻENIE



Na czas transportu należy zdjąć sakwy boczne bagażnika i pozostałe zamontowane akcesoria. W przeciwnym razie elementy te mogą się w czasie transportu poluzować i spowodować poważny wypadek.

Przed przystąpieniem do transportu roweru elektrycznego, należy najpierw wymontować z niego akumulator.

Przypadkowe naciśnięcie przycisku  może spowodować niebezpieczeństwo poważnych obrażeń. Ponadto akumulator może wypaść ze stacji dokującej i ulec uszkodzeniu. Aby chronić akumulator przed nagrzewaniem, udarami oraz zwarciami, najlepiej jest stosować specjalny pokrowiec na akumulator.

Samochód: Bagażnik rowerowy samochodu musi być przewidziany na podwyższoną masę roweru elektrycznego ⇒ [VI.I Masa całkowita S. PL-10](#). W przeciwnym razie może się połamać i spowodować poważny wypadek. Należy bezwarunkowo zwrócić uwagę na zalecenia producenta rowerowych bagażników samochodu.

UWAGA



Na bagażniku tylnym, rower elektryczny może być transportowany wyłącznie w specjalnej osłonie przeciwdeszczowej. W szczególności należy przed wtargnięciem wody chronić stację dokującą. W przeciwnym razie deszcz może spowodować uszkodzenia silnika oraz jego podzespołów. Odpowiednie osłony są dostępne w naszych autoryzowanych sklepach rowerowych lub w sklepach internetowych.



Transport autobusem, pociągiem i samolotem: O warunki transportu Państwa roweru elektrycznego najlepiej z wyprzedzeniem dowiedzieć się w firmie, z usług której mają Państwo zamiar skorzystać w celu odbycia podróży.

6.5.2 Rowery holowane i przyczepki rowerowe

Korzystanie z rowerów holowanych i przyczepki rowerowej jest ogólnie rzecz biorąc w przypadku rowerów elektrycznych Impulse Evo / Impulse Evo Next jak najbardziej dozwolone. Należy jednak stosować się do poniższych zaleceń bezpieczeństwa:



NIEBEZPIECZEŃSTWO

Nie wolno przekraczać dopuszczalnej masy całkowitej roweru, ponieważ w przeciwnym razie może dojść do awarii lub usterek podzespołów istotnych ze względu na bezpieczeństwo jazdy. W czasie jazdy może to prowadzić do poważnych obrażeń, a w konsekwencji do wypadku śmiertelnego włącznie ⇒ [VI.I Masa całkowita S. PL-10](#).

Korzystanie z rowerów holowanych i przyczepki rowerowej zmienia właściwości jezdne roweru. Należy zatem odpowiednio dostosować swój styl jazdy. Jeżeli nie dostosują Państwo swojego stylu jazdy, wówczas mogą narazić Państwo siebie lub przewożone w ten sposób dziecko na poważne obrażenia oraz/lub śmierć. Droga hamowania jest odpowiednio dłuższa. Hamowanie zatem należy rozpocząć odpowiednio wcześniej. Również zachowanie kierownicy jest bardziej oporne. Ruszanie z miejsca, hamowanie, pokonywanie zakrętów i zjazdów ze wzniesień należy wprawdzie przeciwiczyć na niezaladowanym/ bez pasażera rowerze holowanym/przyczepce.

Należy korzystać wyłącznie z takich rowerów holowanych i przyczepki rowerowej, które spełniają wymagania odpowiednich przepisów krajowych. Przyczepki rowerowe poza wszystkim muszą być skonstruowane i sprawdzone w sposób, który spełnia wymagania normy DIN EN 15918. W przeciwnym razie podzespoły przyczepki mogą w czasie jazdy ulec uszkodzeniu i z tego powodu mogą narazić Państwa lub przewożone w ten sposób dziecko na poważne obrażenia oraz/lub śmierć. Jeżeli są Państwo zainteresowani nabyciem roweru holowanego/przyczepki rowerowej, prosimy zwrócić się o poradę do swojego autoryzowanego sklepu rowerowego.

6.5.3 Bagażniki

Usytuowanie	nad kołem tylnym
Maksymalna nośność	25 kg*
Sprawdzono	na zgodność z postanowieniami normy DIN EN 14872

NIEBEZPIECZEŃSTWO



***Należy zwrócić uwagę, że na bagażniku mogą być wybite lub podane w dostarczonej przez producenta sprzętu instrukcji obsługi, również inne wartości.** W przeciwnym razie może dojść do uszkodzenia bagażnika. Jeżeli przydarzyłoby to się w czasie jazdy, wówczas mogłoby być przyczyną bardzo poważnych obrażeń cielesnych. Maksymalna nośność bagażnika jest wyliczona na jego prętach mocujących lub na zamocowaniu lampy tylnej.

6.5.3.1 Wskazówki bezpieczeństwa

NIEBEZPIECZEŃSTWO



Bagażnik należy solidnie umocować i w regularnych odstępach czasu sprawdzać pewność jego zamocowania. W przeciwnym razie taśmy itp. mogą utknąć pomiędzy szprychami oraz/lub obracającymi się kołami. W następstwie mogłoby dojść do bardzo ciężkich wypadków.

Nie wolno przekraczać dopuszczalnej masy całkowitej roweru, ponieważ w przeciwnym razie może dojść do awarii lub usterek podzespołów istotnych ze względu na bezpieczeństwo jazdy. W czasie jazdy może to prowadzić do poważnych obrażeń, a w konsekwencji do wypadku śmiertelnego włącznie. ⇒ *VI.I Masa całkowita S. PL-10.*

Przy bagażniku nie wolno dokonywać jakichkolwiek samodzielnych modyfikacji. W przeciwnym razie mogłoby dojść do jego uszkodzenia. Jeżeli przydarzyłoby to się w czasie jazdy, wówczas mogłoby być przyczyną bardzo poważnych obrażeń cielesnych.

Maksymalna ładowność bagażnika nie może zostać w żadnych okolicznościach przekroczona. W przeciwnym razie mogłoby dojść do jego uszkodzenia. Jeżeli przydarzyłoby to się w czasie jazdy, wówczas mogłoby być przyczyną bardzo poważnych obrażeń cielesnych.

Korzystanie z bagażnika zmienia właściwości jezdne roweru. Należy zatem odpowiednio dostosować swój styl jazdy. Jeżeli nie dostosują Państwo swojego stylu jazdy, wówczas mogą narazić się Państwo na poważne obrażenia oraz/lub śmierć. Droga hamowania jest odpowiednio dłuższa. Hamowanie zatem należy rozpocząć odpowiednio wcześniej. Również zachowanie kierownicy jest bardziej oporne.

OSTRZEŻENIE



Prosimy zwrócić uwagę, aby poszczególne sztuki bagażu były w taki sposób umocowane w bagażniku w sposób niepowodujący przestania widoczności jakichkolwiek świateł odblaskowych/lamp tylnych i żeby były dobrze widoczne dla innych uczestników ruchu drogowego. W przeciwnym razie podczas niekorzystnych warunków widoczności (mgła, deszcz, zmierzch, ciemności) ryzykować będą Państwo brak możliwości spostrzeżenia Państwa na drodze. W konsekwencji mogą Państwo doznać poważnych obrażeń.



Swoje bagaże najlepiej transportować w sakwach bocznych bagażnika. Bagaże należy rozdzielić w taki sposób, aby zagwarantowane było równomierne rozłożenie mas. W ten sposób zadbają Państwo o bezpieczne zachowanie jezdne roweru.

Bagażnik Państwa roweru elektrycznego może być dostarczony bez pokrywy bagażnika. Pokrywę taką można jednakże uzupełnić w czasie późniejszym. W tej sprawie prosimy zwrócić się do Państwa autoryzowanego sklepu rowerowego. Z dalszymi akcesoriami do przewozu bagażu mogą się Państwo zapoznać na stronie internetowej <http://www.racktime.com>.

6.5.3.2 Montaż

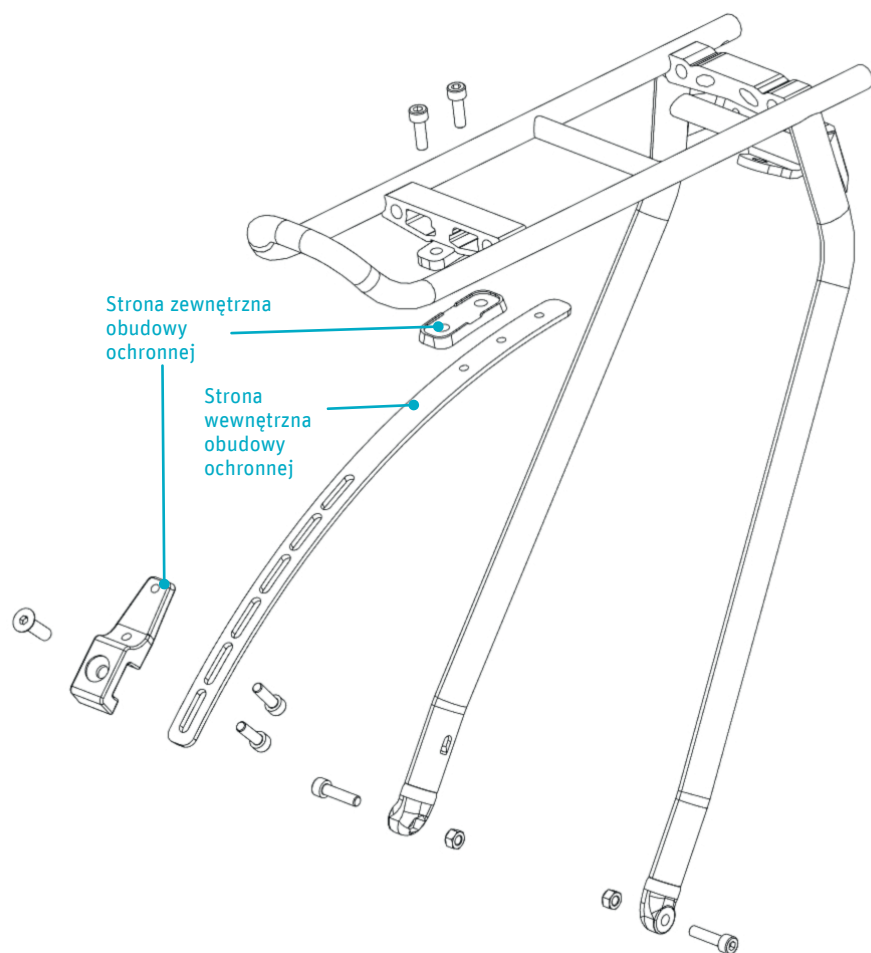

6.5.4 Przechowywanie

1. Z roweru wyjąć akumulator.
2. Akumulator należy przechowywać w suchym, niezbyt ciepłym pomieszczeniu. Akumulator nie może być narażony na bezpośrednie promieniowanie słoneczne. Zalecana temperatura przechowania powinna mieścić się w przedziale 0 – 20 °C.

6.5.5 Czyszczenie

OSTRZEŻENIE



Przed przystąpieniem do czyszczenia z roweru elektrycznego należy wyjąć akumulator. Przypadkowe naciśnięcie przycisku  może spowodować niebezpieczeństwo poważnych obrażeń.

UWAGA



Roweru elektrycznego ani jego podzespołów nie wolno nigdy myć za pomocą strumienia wody z węża wodnego, ani przy użyciu myjki wysokociśnieniowej. Jakkolwiek podzespoły są szczelne, tym niemniej mogłoby dojść do ich uszkodzenia. Rower należy czyścić wyłącznie za pomocą lekko zwilżonej, miękkiej ściereczki.

Zespołu napędowego ani jego elementów w żadnych okolicznościach nie wolno zanurzać w wodzie. Jakkolwiek podzespoły są szczelne, tym niemniej mogłoby dojść do ich uszkodzenia.

Do czyszczenia nie wolno stosować żadnych środków zawierających alkohol, rozpuszczalniki ani jakiegokolwiek cząstki ściarne. Ponadto nie wolno stosować jakiegokolwiek szorstkich gąbek ani szczotek. W ten sposób można spowodować porysowanie i zmatowienie powierzchni lakierowanych. Rower należy czyścić wyłącznie za pomocą lekko zwilżonej, miękkiej ściereczki.



Nie wolno pozwolić, aby brud zasechł. Rower najlepiej wyczyścić bezpośrednio po zakończeniu jazdy.

Zespół napędowy

OSTROŻNIE



Zespołu napędowego nie wolno czyścić w czasie, gdy jest on jeszcze gorący (np. bezpośrednio po zakończeniu jazdy). W przeciwnym razie można się oparzyć. Prosimy odczekać, aż napęd się schłodzi.

1. Z roweru elektrycznego należy wymontować wpierw akumulator.
2. Zespół napędowy należy oczyścić z zewnątrz lekko zwilżoną, miękką ściereczką.

Zespół napędowy i pierścień z przyciskami

1. Zespół napędowy i pierścień z przyciskami należy oczyścić z zewnątrz lekko zwilżoną, miękką ściereczką.

7. Aplikacja Impulse E-Bike Navigation



Prosimy obejrzeć nasz film w serwisie YouTube: <https://www.youtube.com/watch?v=hqYGQuTiPCg>



Prosimy też przeczytać naszą instrukcję: <http://www.derby-cycle.com/de/downloads/downloads.html>



7.1 Warunki techniczne

System operacyjny smartfona.	iOS	≥ 7
	Android	≥ 4.3.3

7.2 Struktura menu

Route berechnen (Obliczanie trasy)	Start-Ziel (Start – meta)	Start  / Ziel (meta) 	Aktueller Ort (Aktualne miejsce pobytu)		
	Rundroute (Trasa okrężna)	Start 	Ort suchen (Wyszukaj lokalizację) Ort eines Kontaktes (Lokalizacja kontaktu) Ort aus Karte ⇒ 7.4.1 Lokalizacja na podstawie mapy S. PL-74 Ort von Interesse (Interesująca lokalizacja) <table border="1"> <tr> <td>Unterkunft (Aktualne miejsce pobytu)</td> </tr> <tr> <td>Essen/Trinken (Jedzenie/ picie)</td> </tr> <tr> <td>Fahrradservice (Serwis rowerowy)</td> </tr> </table> Kürzlich verwendeter Ort (Ostatnie miejsce pobytu)	Unterkunft (Aktualne miejsce pobytu)	Essen/Trinken (Jedzenie/ picie)
Unterkunft (Aktualne miejsce pobytu)					
Essen/Trinken (Jedzenie/ picie)					
Fahrradservice (Serwis rowerowy)					
Route aufzeichnen (Wykreślanie trasy)	Alltag (Jazda na co dzień) ⇒ 7.4.2 Jazda na co dzień S. PL-74		Freizeit (Jazda rekreacyjna) ⇒ 7.4.3 Jazda rekreacyjna S. PL-75*		
	Meine Routen (Moje trasy)				
Aufgezeichnete Routen (Zarejestrowane trasy)		Gemerkte Routen (Trasy zapamiętane)			

Ustawienia	Navigationsanweisungen (Instrukcje nawigowania)*	Sprachanweisungen aktivieren (Uaktywnij instrukcje głosowe)	Lautstärke (Głośność)
	Mein E-Bike und ich (Mój e-rower i ja)	Fahrzeugklasse (Klasa pojazdu)	Pedelec (Rower elektryczny)
S-Pedelec (Rower elektryczny-S)			
Fahrradtyp (Typ roweru)		City-Trekkingrad (Miejski – trekkingowy)	
		Mountainbike (Rower górski)	
Zuladung (inkl. Anhänger) in kg (Obciążenie (wł. z przyczepką) w kg)			
Ich (Ja)		Körpergewicht (Masa ciała)	
		Mittlere Geschwindigkeit in km/h (manuell) (Średnia prędkość w km/h (ręcznie))	
		Displaygeschwindigkeit meines Fahrzeugs verwenden. (Zastosuj wyświetlaną prędkość mojego pojazdu)	

*Wartości te będą ukazywane dopiero po połączeniu z wyświetlaczem Impulse Evo Smart / Impulse Evo Smart Compact.



Punkty „Jazda rekreacyjna“ i „Instrukcje nawigowania“ zostaną uaktywnione po podłączeniu w aplikacji Impulse E-Bike Navigation na tydzień.

7.3 Instalacja

1. Prosimy załadować aplikację nawigacyjną Impulse Evo / Impulse Evo Next Navigation na swój smartfon. Aplikacja jest bezpłatna.

iOS 	https://itunes.apple.com/app/id988052596
Android 	https://play.google.com/store/apps/details?id=eu.beemo.impulse



2. Po pomyślnej instalacji, ikona aplikacji wyświetlana będzie na ekranie startowym Państwa smartfonu.
3. Otwarcie aplikacji Impulse Evo / Impulse Evo Next Navigation następuje poprzez kliknięcie na ikonę Impulse.

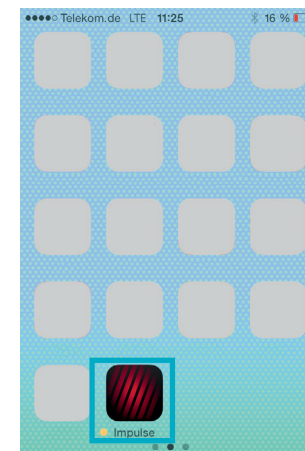

7.4 Funkcje podstawowe

7.4.1 Lokalizacja na podstawie mapy

Aby wybrać lokalizację z mapy, należy postępować w sposób następujący:

1. Należy wybrać polecenie „Route berechnen“ (Obliczanie trasy). W ten sposób dotrą Państwo do menu.

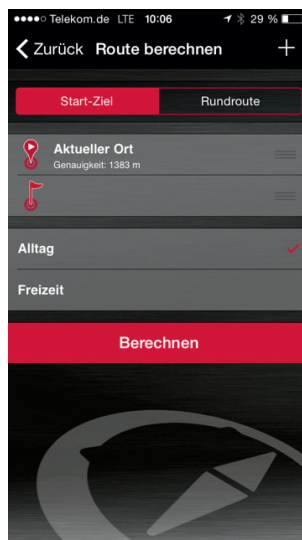
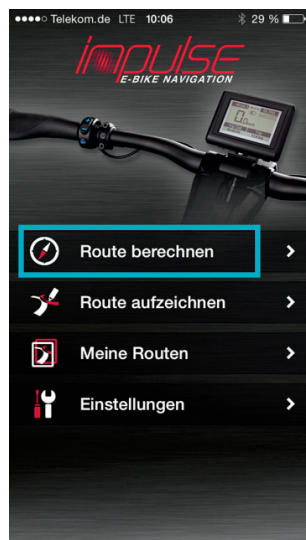

2. Należy wybrać polecenie „Ort aus Karte“ (Lokalizacja na podstawie mapy).

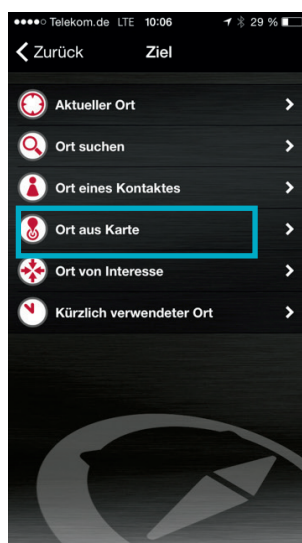

3. Następnie należy dotknąć palcem nazwy wybranej miejscowości. Dotyk należy utrzymywać przez dwie sekundy. W ten sposób żądana lokalizacja zostaje wybrana.

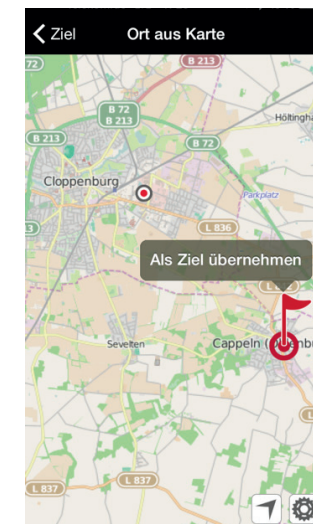

openstreetmap.org 2015

7.4.2 Jazda na co dzień

Właściwe planowanie tras pozwala na szybkie docieranie do codziennych punktów docelowych. Jeżeli to tylko możliwe opcja ta uprzywilejowuje:

- » Trasy boczne
- » Drogi i ścieżki rowerowe
- » Trasy możliwie krótkie i bezpośrednie
- » Łatwo przejezdne, nawierzchnie utwardzone.

7.4.3 Jazda rekreacyjna

Odpowiednie planowanie tras specjalnie pod kątem jazdy rekreacyjnej i aktywności turystycznych. Jeżeli to tylko możliwe opcja ta preferuje:

- » Oznakowane, oficjalne trasy tematyczne oraz długodystansowe trasy rowerowe
- » Łatwo przejezdne, nawierzchnie utwardzone.
- » Preferowane są trasy poboczne
- » Otoczenie atrakcyjne krajobrazowo

8. Wyświetlacz Impulse Evo/Impulse Evo Next*



Prosimy obejrzeć nasz film w serwisie YouTube:
<https://www.youtube.com/watch?v=hqYGQuTiPCg>



8.1 Pokazywanie trasy

Aby wyświetlić trasę, wyświetlacz Impulse Evo/Impulse Evo Next należy połączyć ze smartfonem

*w zależności od modelu

8.1.1 Warunki techniczne

Państwo potrzebują smartfon, który spełnia następujące warunki:

Technika komunikacyjna:	BTLE (Bluetooth Low Energy) 4.0, BTLE 4.1
System operacyjny	iOS ≥ 7 Android ≥ 4.3.3
Zainstalowana aplikacja	Aplikacja Impulse E-Bike Navigation ⇒ 7.3 Instalacja S. PL-73

8.1.2 Pokazywanie trasy

NIEBEZPIECZEŃSTWO



W czasie jazdy smartfon i kabel ładowania smartfona muszą być umocowane w sposób pewny. W przeciwnym razie mogą się one wkręcić pomiędzy obracające się części roweru i doprowadzić do poważnego upadku. Odpowiedni uchwyt do smartfona można nabyć w autoryzowanym sklepie rowerowym.

1. W swoim telefonie komórkowym należy uaktywnić funkcję Bluetooth.
2. Włączyć rower elektryczny ⇒ [6.3.1 Włączenie roweru elektrycznego S. PL-47.](#)
3. Otworzyć aplikację „Impulse E-Bike Navigation”.

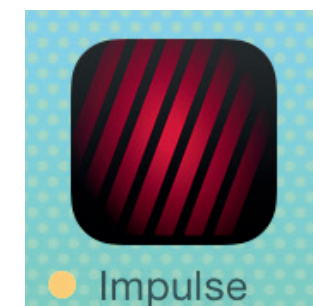

4. Przejść do punktu menu „Einstellungen“ (Ustawienia).

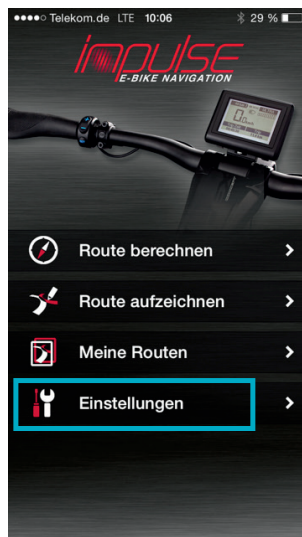

5. Wybrać opcję „Mein E-Bike und ich“ (Mój e-rower i ja).

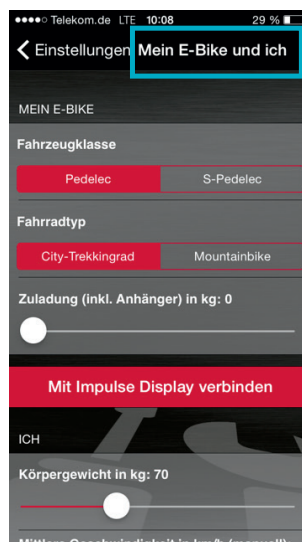

6. Wybrać polecenie „Mit Impulse Display verbinden“ (Połącz z wyświetlaczem Impulse). Aplikacja rozpocznie wyszukiwanie roweru elektrycznego. Po krótkiej chwili, wszystkie pasujące rowery elektryczne zostaną wyświetlone w postaci ciągów liczbowych.

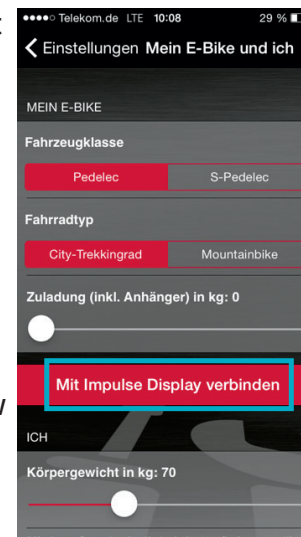

7. Należy wybrać rower elektryczny, który ma być połączony z Państwa smartfonem. Numer Państwa roweru elektrycznego jest umieszczony na odwrotnej stronie wyświetlacza. Jest to ośmiocyfrowy numer seryjny. Zorientować się można na podstawie ostatnich cyfr numeru.

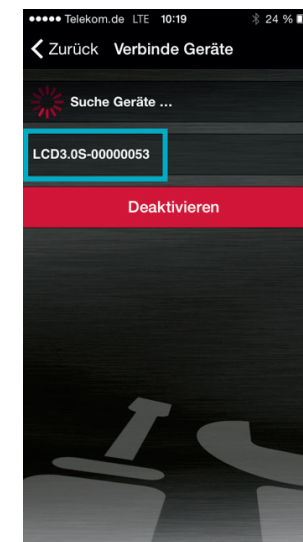
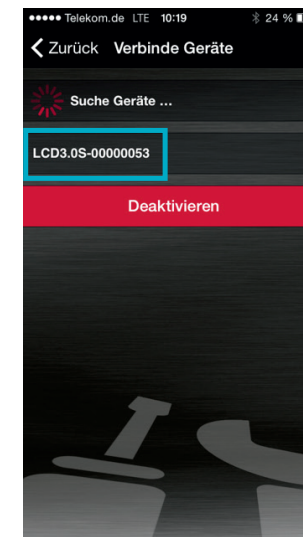

8. Po wybraniu żądanego roweru elektrycznego w swojej aplikacji, wybór zostaje wskazany za pomocą czerwonego znaczka. W tym momencie smartfon jest już połączony z wyświetlaczem roweru elektrycznego.

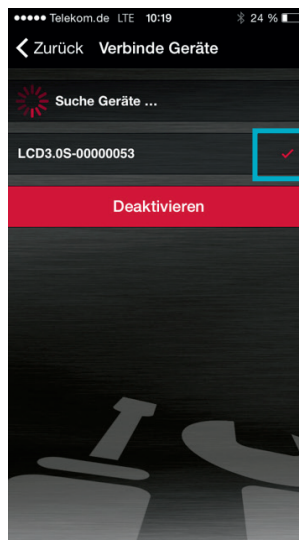

9. Następnie należy przejść do punktu menu „Route berechnen“ (Obliczanie trasy).

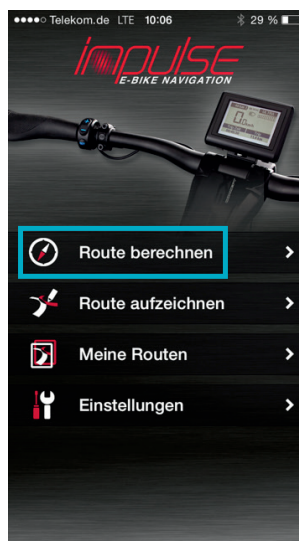

10. Należy wskazać punkt początkowy oraz końcowy lub trasę okrężną.

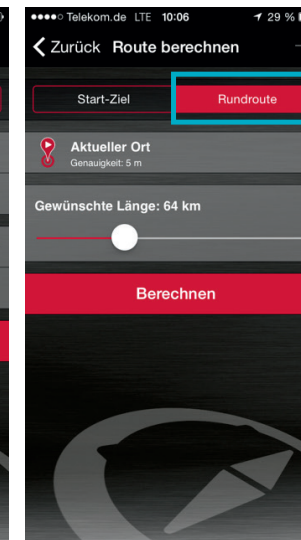
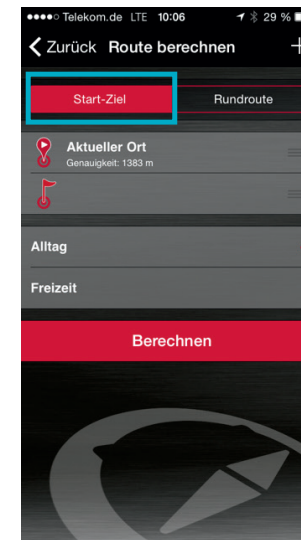

11. Wybrać polecenie „Berechnen“ (Oblicz). Wskazana zostanie nazwa trasy, jej długość (w km) oraz czas przejazdu (w godz.).

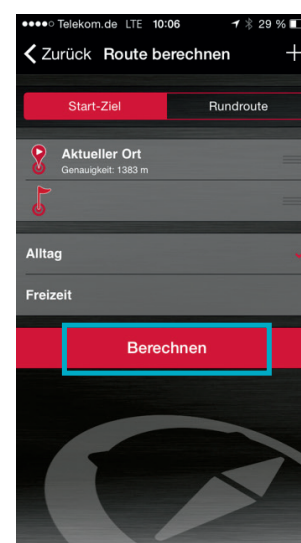

12. Dalej należy wybrać polecenie „Navigation starten“ (Uruchom nawigację). Na wyświetlaczu Evo / Impulse Evo Next Smart nawigacja pojawi się w postaci częściowych.



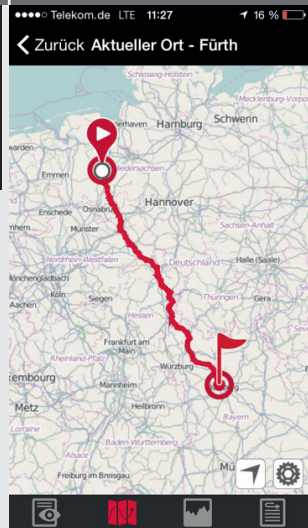

Symbol	Sposób wyświetlania na smartfonie	Znaczenie
		jako mapę

openstreetmap.org 2015

13. Następnie należy wybrać w jaki sposób trasa ma być wyświetlana na Państwa smartfonie:

Symbol	Sposób wyświetlania na smartfonie	Znaczenie
		w postaci wysokości: Diagram wskazuje charakterystykę wysokościową całej trasy. Ponadto ukazane zostanie najwyższy i najniższy położony punkt trasy, a także najbardziej strome wzniesienie oraz najostrejszy zjazd.

Symbol	Sposób wyświetlania na smartfonie	Znaczenie
		jako marszrutę: Wykaz punktów etapowych. Trasę odczytywać należy od góry w dół.

Symbol	Sposób wyświetlania na smartfonie	Znaczenie
		jako przegląd: Charakterystyka trasy w postaci nazwy, długości (w km) i czasu przejazdu (w godz.).



To czy bateria smartfona zostanie naładowana zależy od zużycia energii przez to urządzenie. Jeżeli zużycie energii urządzenia mobilnego jest bardzo wysokie – np. z powodu otwartych aplikacji (Bluetooth, WLAN, GPS) lub jaskrawego podświetlenia wyświetlacza – stan naładowania smartfona będzie się powiększał, choć bardzo powoli. Istnieje także możliwość, że z powodu zbyt wysokiego zużycia energii, stan naładowania smartfona nie ulegnie podwyższeniu, a osiągnięte zostanie jedynie przedłużenie czasu korzystania z niego. Jeżeli akumulator roweru elektrycznego ulegnie rozładowaniu lub system Impulse Evo zostanie wyłączony, dalsze ładowanie smartfona zostanie wstrzymane.

1. Smartfon należy podłączać do wyświetlacza za pomocą odpowiedniego kabla.

Typ kabla

Mikro kabel USB-OTG (on the go)

8.2 Ładowanie smartfona

Baterię smartfona można podłączyć do ładowania za pomocą gniazda USB w wyświetlaczu.

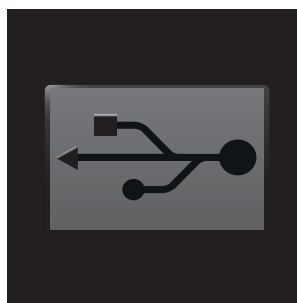

Gniazdo ładowania USB

NIEBEZPIECZEŃSTWO



W czasie jazdy smartfon i kabel ładowania smartfona muszą być umocowane w sposób pewny. W przeciwnym razie mogą się one wkręcić pomiędzy obracające się części roweru i doprowadzić do poważnego upadku. Odpowiedni uchwyt do smartfona można nabyć w autoryzowanym sklepie rowerowym.

9. Akumulator

9.1 Wskazówki bezpieczeństwa

NIEBEZPIECZEŃSTWO



Dzieciom oraz osobom, które ze względu na swoje cechy fizyczne, sensoryczne lub umysłowe lub z powodu braku doświadczenia lub dostatecznej wiedzy, nie są w stanie zajmować się akumulatorem, akumulatora tego bez nadzoru lub wskazówek ze strony osób odpowiedzialnych, powierzać nie wolno. W przeciwnym razie zachodzić będzie ryzyko błędnej obsługi, a w konsekwencji bardzo poważnych obrażeń.

OSTRZEŻENIE



W rowerze elektrycznym prosimy stosować wyłącznie odpowiednio dopasowany akumulator oryginalny. Stosowanie akumulatorów innych producentów może spowodować eksplozję, poważne poparzenia lub pożar. Ponadto w konsekwencji mogłoby dojść do wadliwego funkcjonowania oraz skrócenia okresu przydatności eksploatacyjnej. Wykaz dopuszczonych do stosowania akumulatorów znajdują Państwo w treści podrozdziału ⇒ [9.2 Dane techniczne S. PL-82](#).

Akumulator należy ładować wyłącznie za pomocą dopasowanej oryginalnej ładowarki. Stosowanie ładowarek innych producentów może spowodować eksplozję, poważne poparzenia lub pożar. Ponadto w konsekwencji mogłoby dojść do wadliwego funkcjonowania oraz skrócenia okresu przydatności eksploatacyjnej. Wykaz dopuszczonych do stosowania ładowarek znajdują Państwo w treści podrozdziału ⇒ [11.3 Ładowarka S. PL-101](#).

OSTRZEŻENIE



Przed przystąpieniem do jakichkolwiek prac przy rowerze elektrycznym, zawsze należy najpierw wymontować akumulator. Przypadkowe naciśnięcie przycisku  może spowodować niebezpieczeństwo poważnych obrażeń.

Akumulatora nie wolno wystawiać na działanie ognia ani iskier. Należy unikać silnego nagrzewania akumulatora. W następstwie mogłoby dojść do eksplozji, poważnych poparzeń oraz pożaru. Ponadto w konsekwencji mogłoby dojść do wadliwego funkcjonowania oraz skrócenia okresu przydatności eksploatacyjnej. Akumulator należy przechowywać z dala od źródeł nagrzewania (np. silnego promieniowania słonecznego, nagranych kaloryferów). Podczas ładowania należy zadbać też o odpowiednie przewietrzanie pomieszczenia i nie wolno przekraczać dopuszczalnych temperatur otoczenia: 0 do 40 °C. Płonącego akumulatora nie wolno gasić wodą, lecz wyłącznie zwalczać ew. pożar w otoczeniu. Do zwalczania ognia najlepiej nadają się gaśnice klasy D (przeznaczone do gaszenia metali palnych). Jeżeli akumulator można bezpiecznie wynieść na otwartą przestrzeń, wówczas w celu zduśnięcia ognia można go obsypać piaskiem.

Akumulatorów w żadnych okolicznościach nie wolno narażać na zwarcie. W następstwie mogłoby dojść do eksplozji, poważnych poparzeń oraz pożaru. Ponadto w konsekwencji mogłoby dojść do wadliwego funkcjonowania oraz skrócenia okresu przydatności eksploatacyjnej. Akumulatorów nigdy nie wolno przechowywać w żadnych kartonach ani szufladach, w których byłyby one narażone na zwarcie ze strony innych materiałów przewodzących (śrub, spinaczy, kluczy, monet, gwoździ itp. przedmiotów metalowych).

Akumulatorów nie wolno niszczyć, rozdrabniać, rozbierać, otwierać ani naprawiać. W następstwie mogłoby dojść do eksplozji, poważnych poparzeń oraz pożaru. Wszelkie problemy związane z akumulatorami należy zgłaszać do autoryzowanych sklepów rowerowych. Tam na pewno uzyskają Państwo fachową pomoc.

OSTRZEŻENIE



Uszkodzonych akumulatorów nie wolno ładować, wykorzystywać ani transportować.

- » W następstwie mogłoby dojść do eksplozji, poważnych poparzeń oraz pożaru.
- » Opary z akumulatorów mogą podrażniać drogi oddechowe. W takim przypadku należy doprowadzić świeże powietrze, a w razie trudności w oddychaniu należy zasięgnąć porady lekarza.
- » Z akumulatora może wylać się płyn i doprowadzić do podrażnienia skóry. Należy bezwarunkowo unikać jakiegokolwiek kontaktu z płynem z akumulatora. W razie przypadkowego kontaktu, płyn z akumulatora należy spłukać dużą ilością wody. W przypadku, gdy płyn dostanie się do oczu należy go wypłukać obfitą ilością wody i dodatkowo uzyskać pomoc lekarza okulisty.

Akumulatorów nie wolno wysyłać. Akumulatory należą do przedmiotów niebezpiecznych, które w określonych warunkach mogą eksplodować, powodując w konsekwencji poważne obrażenia i pożary. Przygotowanie przesyłki akumulatorów wolno powierzyć wyłącznie odpowiednio przeszkolonemu personelowi fachowemu. Sprawy reklamacji akumulatorów należy zgłaszać wyłącznie poprzez Państwa autoryzowany sklep rowerowy. Autoryzowane sklepy rowerowe mają możliwość, aby akumulatory bezpłatnie zlecać do odbioru w sposób spełniający wymagania przepisów o przewozie materiałów niebezpiecznych.

OSTROŻNIE



Akumulatorów w żadnych okolicznościach nie wolno zanurzać w wodzie. Istnieje bowiem niebezpieczeństwo eksplozji. Płonącego akumulatora nie wolno gasić wodą, lecz wyłącznie zwalczać ew. pożar w otoczeniu. Do zwalczania ognia najlepiej nadają się gaśnice klasy D (przeznaczone do gaszenia metali palnych). Jeżeli akumulator można bezpiecznie wynieść na otwartą przestrzeń, wówczas w celu zduszenia ognia można go obsypać piaskiem. Nie należy jednakowoż się obawiać, że znajdujący się pod Państwa siodelkiem akumulator eksploduje na skutek deszczu. Akumulator jest bowiem zabezpieczony przed wnikaniem wilgoci/kondensatu pary wodnej.

UWAGA



Akumulator nie może być narażony na żadne udary mechaniczne. Istnieje bowiem niebezpieczeństwo uszkodzenia. Nawet, jeżeli w wyniku upadku lub zderzenia nie będą widoczne jakiegokolwiek uszkodzenia zewnętrzne, akumulator może doznać uszkodzeń wewnętrznych. Dlatego też nawet akumulatory nie wykazujące uszkodzeń zewnętrznych muszą zostać poddane badaniu. W tej sprawie prosimy zwrócić się do Państwa autoryzowanego sklepu rowerowego.

Należy w tym celu przeprowadzić cykl uczenia poprzez wykonanie następujących czynności: Nowy, w pełni naładowany akumulator powinien zostać wyczerpany aż do ustania wspomagania. W tym czasie nie wolno go doładowywać. Poprzez proces „uczenia” akumulator rozpoznaje swoją pojemność i pojemność rzeczywistą dostosowuje do wartości prezentowanych na wskaźniku naładowania. Jak tylko akumulator przejdzie w tryb uśpienia, należy na ok. jedną sekundę nacisnąć przycisk akumulatora. Następnie cykl uczenia może być kontynuowany. Co 6 miesięcy lub po przejechaniu 5000 km, cykl uczenia należy powtarzać. Jeżeli akumulator będzie starszy i nie będą Państwo tego cyklu co jakiś czas powtarzali, wówczas chwilowy stan naładowania będzie mógł się znacznie różnić od wartości prezentowanych na wskaźniku naładowania.

UWAGA



Akumulator ten może być użyty wyłącznie do napędu tego roweru elektrycznego. W przeciwnym razie można spowodować uszkodzenie sprzętu.



Akumulatory podlegają przepisom o przewozie materiałów niebezpiecznych. Przez użytkowników prywatnych mogą być one przewożone na drogach publicznych bez żadnych dalszych warunków. Natomiast w przypadku transportu komercyjnego realizowanego przez strony trzecie (np. transport lotniczy, firmy spedycyjne i logistyczne) muszą zostać spełnione wymagania przepisów specjalnych w zakresie pakowania i oznakowania. W przypadku zapytań na temat transportu, prosimy zwrócić się do Państwa autoryzowanego sklepu rowerowego.

9.2 Dane techniczne



Typ	15 Ah	17 Ah
Usytuowanie	Na rurze podsiodłowej	Na rurze podsiodłowej
Pojemność nominalna	14,25 Ah	16,75 Ah
Napięcie nominalne	36 V	36 V
Energia	520 Wh	603 Wh
Masa	3120 g	3185 g
Liczba cykli ładowania	1100 pełnych cykli ładowania	1100 pełnych cykli ładowania
Czas ładowania*	Ok. 3,5 godz.	Ok. 4 godz.
Ogniwa	Litowo-jonowe	Litowo-jonowe
Zasięg**	180 km	205 km
Dopuszczalne temperatury podczas ładowania akumulatora	0 do 40 °C	0 do 40 °C
Zalecane temperatury podczas ładowania akumulatora	+10 do 30 °C	+10 do 30 °C
Temperatura robocza	-5 do 40 °C	-5 do 40 °C
Zalecane temperatury składowania	0 do 20°C	0 do 20°C

* Za pomocą ładowarki o natężeniu prądu 4 A, do pełnego naładowania akumulatora (95% pojemności akumulatora)

** Pomierzono przy najniższym trybie wspomagania, w warunkach optymalnych i przy w pełni naładowanym akumulatorze o najwyższej pojemności.



* Za pomocą ładowarki o natężeniu prądu 4 A, do pełnego naładowania akumulatora (95% pojemności akumulatora)

** Pomierzono przy najniższym trybie wspomagania, w warunkach optymalnych i przy w pełni naładowanym akumulatorze o najwyższej pojemności.

Typ	13 Ah	17,5 Ah
Usytuowanie	Na rurze podsiodłowej	Na rurze podsiodłowej
Pojemność nominalna	13 Ah	17,25 Ah
Napięcie nominalne	36 V	36 V
Energia	474 Wh	621 Wh
Masa	3100 g	3300 g
Liczba cykli ładowania	1100 pełnych cykli ładowania	1100 pełnych cykli ładowania
Czas ładowania*	Ok. 3,5 godz.	Ok. 5 godz.
Ogniwa	Litowo-jonowe	Litowo-jonowe
Zasięg**	150 km	205 km
Dopuszczalne temperatury podczas ładowania akumulatora	0 do 40 °C	0 do 40 °C
Zalecane temperatury podczas ładowania akumulatora	+10 do 30 °C	+10 do 30 °C
Temperatura robocza	-5 do 40 °C	-5 do 40 °C
Zalecane temperatury składowania	0 do 20°C	0 do 20°C

9.3 Przegląd ogólny i funkcje podstawowe



9.3.1 Panel wskaźnikowy



Po stronie zewnętrznej akumulatora umieszczony jest panel wskaźnikowy zawierający pięć diod LED i przycisk akumulatora. Wskazania procentowe wyświetlane są za pomocą trzech diod LED. Po naciśnięciu na przycisk, diody powinny się zapalić. Liczba zapalonych diod oraz sposób ich świecenia przekazuje informacje na temat stanu akumulatora.

Przycisk
akumulatora

9.3.1.1 Stan naładowania

1. Przycisk akumulatora znajdującego się w stanie czuwania nacisnąć krótko dwa razy.

Wyświetlacz	Opis	Stan naładowania
100%	Pali się 5 diod LED	100 – 84 %
	Palą się 4 diody LED	83 – 68 %
50%	Palą się 3 diody LED	67 – 51 %
	Palą się 2 diody LED	50 – 34 %
0%	Pali się 1 dioda LED	33 – 17 %
0%	1 dioda LED migocze	17 – 0 %

9.3.1.2 Pojemność



Pojemność jest wskaźnikiem ładunku elektrycznego, który akumulator może zgromadzić, względnie oddać. Pojemność jest podawana w amperogodzinach (Ah). Nawet w przypadku prawidłowej eksploatacji, pojemność akumulatora z biegiem czasu na skutek różnych reakcji chemicznych (procesów starzenia) maleje. Pogarsza się ona np. z każdym cyklem ładowania. Stan akumulatora nieużywanego podlega także nieznacznemu starzeniu się.

Cykl ładowania odpowiada pełnemu ładowaniu akumulatora w zakresie od 0 do 100% pojemności. Oznacza to, że nie każdy przebieg ładowania jest równoważny pełnemu cyklowi ładowania. Przykładowo, ładowanie od stanu naładowania w przedziale od 50% do 100% odpowiada tylko połowie pełnego cyklu ładowania.

1. Przycisk akumulatora naciskać przez pięć sekund. W tym momencie wskazana zostanie maksymalna, pozostająca do dyspozycji pojemność (stan sprawności technicznej akumulatora).

Wyświetlacz	Opis	Stan naładowania
100%	Pali się od 3–5 diod LED	Pojemność akumulatora wynosi ponad 50 %.
<50%	Pali się od 0–2 diod LED	Pojemność akumulatora wynosi poniżej 50 %.



Jeżeli liczba palących się diod będzie mniejsza niż 3, oznacza to, że akumulator musi zostać ew. wymieniony na nowy. Dalszy sposób postępowania prosimy omówić ze swoim autoryzowanym sklepem rowerowym.

9.3.1.3 Tryb uśpienia



Aby uniknąć tzw. głębokiego rozładowania, system zarządzania akumulatorem (BMS) przełącza go w tryb uśpienia. W zależności od stanu naładowania, Państwa akumulator po upływie dziesięciu dni przełączony zostaje w tryb uśpienia.

Wybudzenie z trybu uśpienia

1. Nacisnąć przycisk akumulatora na jedną sekundę. Pojawi się następujące wskazanie:

Panel wskaźnikowy	Opis
	Zapalają się kolejno pierwsza, druga, trzecia, czwarta i piąta dioda, a następnie wszystkie diody gasną.

2. Akumulator zostanie w tym momencie „wybudzony”.



Jeżeli żadna z diod nie migocze lub wszystkie diody (5) migoczą kilka razy, oznacza to, że akumulator jest ew. uszkodzony ⇒ [11.2 Akumulator S. PL-99](#).

Przestawienie akumulatora w tryb uśpienia

1. Przycisk akumulatora nacisnąć krótko dwa razy. Pojawi się następujące wskazanie:

Panel wskaźnikowy	Opis
	Pierwsza i piąta dioda powinny błysnąć dwukrotnie.

2. W tym momencie akumulator zostaje wprowadzony w tryb uśpienia.

9.3.2 Zakładanie i mocowanie akumulatora



UWAGA

Akumulator należy chwycić w sposób pewny tak, aby nie spadł. W przeciwnym razie akumulator mógłby zostać w ten sposób uszkodzony.



System jednokluczykowy: Do zamknięcia zamka akumulatora oraz roweru (w stosownych przypadkach) może być wykorzystywany ten sam kluczyk.

Akumulator mocowany na rurze podsiodłowej: Rower elektryczny Impulse Evo

1. Akumulator z wtyczką rozładowczą skierowaną w dół, chwycić pod kątem 80°, w sposób lekko pochylony i ustawić go po lewej stronie przed stacją dokującą.



dot. pkt 1. Przytrzymać przed stacją dokującą

2. Nosek akumulatora umieścić w odpowiedniej wnęce.

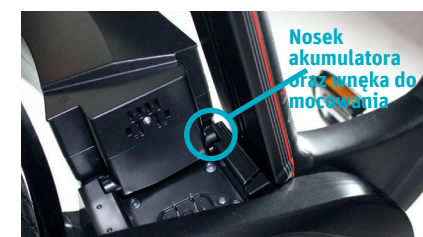

dot. pkt 2. Nosek akumulatora w odpowiedniej wnęce do mocowania

3. Następnie akumulator przesunąć w przód/do góry w stacji dokującej, aż do zatrzaśnięcia uchwytów.



dot. pkt 3. Akumulator wsunąć do stacji dokującej

4. Kluczyk akumulatora wyciągnąć z akumulatora. W tym momencie akumulator jest zablokowany.



dot. pkt 4. Akumulator zablokować

Akumulator mocowany na rurze podsiodłowej: Rower elektryczny Impulse Evo Next

1. Akumulator z wtyczką rozładowczą skierowaną w dół, chwycić pod kątem 80°, w sposób lekko pochylony i ustawić go po lewej stronie przed stacją dokującą.
2. Nosek akumulatora umieścić w odpowiedniej wnęcie.
3. Następnie akumulator przesunąć w przód/do góry w stacji dokującej, aż do zatrzaśnięcia uchwytów.
4. Kluczyk akumulatora przekręcić w kierunku zgodnym z ruchem wskazówek zegara. W tym momencie akumulator jest zablokowany.



dot. pkt 1. Przytrzymać przed stacją dokującą



dot. pkt 2. Nosek akumulatora we wnęcie



dot. pkt 3. Akumulator wsunąć do stacji dokującej



dot. pkt 4. Akumulator zablokować

UWAGA



Zaleca się, aby kluczyk w tym momencie wyciągnąć i zabezpieczyć, w ten sposób nie wypadnie on i nie zostanie utracony.

9.3.3 Odblokowywanie i wyjmowanie akumulatora

Akumulator mocowany na rurze podsiodłowej: Rower elektryczny Impulse Evo

1. Akumulator przytrzymać, włożyć kluczyk i obrócić go w kierunku zgodnym z ruchem wskazówek zegara. Kluczyk zatrzymać. W tym momencie akumulator będzie odblokowany.
2. Akumulator uchwycić w sposób pewny i wychylić go ze stacji dokującej.



dot. pkt 1. Odblokować akumulator



dot. pkt 2. Wyjąć akumulator

Akumulator mocowany na rurze podsiodłowej: Akumulator mocowany na rurze podsiodłowej: Rower elektryczny Impulse Evo Next

1. Akumulator przytrzymać, włożyć kluczyk i obrócić go w kierunku przeciwnym do ruchu wskazówek zegara. W tym momencie akumulator będzie odblokowany.
2. Akumulator uchwycić w sposób pewny i wychylić go ze stacji dokującej.

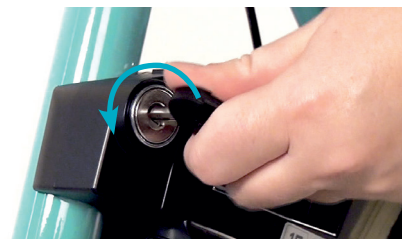

dot. pkt 1. Odblokować akumulator



dot. pkt 2. Wyjąć akumulator

UWAGA



Akumulator należy chwycić w sposób pewny tak, aby nie spadł. W przeciwnym razie akumulator mógłby zostać w ten sposób uszkodzony.

9.4 Wskazówki i porady

9.4.1 Zasięg

To, jaki dystans można pokonać na swoim akumulatorze, zależy od wielu czynników:



Jeżeli przemierzają Państwo dłuższe trasy, godne polecenia jest zabieranie ze sobą w drogę zapasowego akumulatora oraz/lub ładowarki.

Profil jezdny: Podczas użytkowania roweru na najbardziej obciążonym profilu jezdnym „Dynamic” zużywa się najwięcej energii elektrycznej. Zasięg wówczas maleje.



Profil jezdny należy dostosować do wybranej trasy. W przypadku relaksującej weekendowej przejażdżki z przyjaciółmi, wystarczające wspomaganie zapewni profil „Relax”. Jeżeli Państwo chcą jeździć częściej z większą prędkością (np. do pracy), wówczas niezbędny impet może Państwu nadać tryb „Dynamic”.

Tryb wspomagania: W najwyższym trybie wspomagania zużywa się najwięcej energii elektrycznej. Zasięg spada tym bardziej, im wybrane wspomaganie rozwija większą moc.



A zatem dobrze jest różnicować tryby wspomagania. W przypadku wiatru wiejącego w kierunku jazdy, na zjazdach lub na terenie płaskim, trasę można szybko pokonać również przy niskim trybie wspomagania.

Ciśnienie w ogumieniu: Przy zbyt niskim ciśnieniu powietrza w ogumieniu, koła toczą się z większym oporem. Napęd musi zapewniać większą moc wspomagania – zasięg wówczas maleje.

Warunki jazdy: Niska prędkość nadawana przez korby w połączeniu ze zbyt wysokim biegiem prowadzi do nadmiernego zużycia energii elektrycznej.



Aby móc utrzymać stałą prędkość nadawaną przez korby, należy włączać na czas odpowiednio niskie przełożenia, zwłaszcza na podjazdach.

Kondycja fizyczna: Im lepszą kondycję fizyczną reprezentuje sobą użytkownik, tym mniej wspomagania potrzebuje.

Masa całkowita: Im mniejszą masą całkowitą obciążony jest rower, tym „lżej” się on porusza ⇒ [VI.I Masa całkowita S. PL-10](#).

Temperatury zewnętrzne: Im niższa jest temperatura zewnętrzna (np. zimą), tym zasięg jest niższy.



A zatem akumulator należy założyć do roweru dopiero przed samym wyjazdem. W ten sposób można uniknąć nadmiernego skrócenia zasięgu spowodowanego zbyt niskimi temperaturami.

Pojemność akumulatora: Znacznie krótszy czas pracy akumulatora po jego pełnym naładowaniu wskazuje, że w znacznym stopniu utracił on swoją pojemność. ⇒ [9.3.1.2 Pojemność S. PL-84](#).



Akumulator ten musi ew. zostać wymieniony na nowy. Dalszy sposób postępowania prosimy omówić ze swoim autoryzowanym sklepem rowerowym.

Dobór trasy: Na podjazdach i w przypadku silnego przeciwnego wiatru należy silniej kręcić korbami. Czujnik to zarejestruje i wówczas moc wspomagania również będzie większa.

Ładowanie smartfona: Jeżeli państwo podłączą swojego smartfona do wyświetlacza Impulse Evo / Impulse Evo Next Smart w celu ładowania, wówczas nastąpi dodatkowy pobór energii elektrycznej.

9.4.2 Przechowywanie

1. Z roweru wyjąć akumulator.
2. Akumulator należy przechowywać w suchym, niezbyt ciepłym pomieszczeniu. Akumulator nie może być narażony na bezpośrednie promieniowanie słoneczne. Zalecana temperatura przechowania powinna mieścić się w przedziale 0 – 20 °C.

UWAGA



Akumulator nie powinien być przechowywany w stanie całkowicie naładowanym. Idealny stan naładowania mieści się w przedziale pomiędzy 50 i 70% (●●●). Ponieważ akumulator bardzo powoli traci zgromadzony ładunek, powinien zostać on naładowany dopiero w momencie, gdy palić się będą zaledwie 1 lub 2 diody. Jednakże nie powinno nastąpić to później niż po sześciu miesiącach.

9.4.3 Czyszczenie

NIEBEZPIECZEŃSTWO



Jeżeli muszą Państwo przetrzeć akumulator, należy bezwarunkowo unikać dotykania styków. Zachodzić będzie wówczas niebezpieczeństwo porażenia elektrycznego.

OSTRZEŻENIE



Przed przystąpieniem do czyszczenia akumulatora, należy go wyjąć z roweru elektrycznego. Przypadkowe naciśnięcie przycisku  może spowodować niebezpieczeństwo obrażeń.

OSTROŻNIE



Akumulatorów w żadnych okolicznościach nie wolno zanurzać w wodzie. Istnieje bowiem niebezpieczeństwo eksplozji. Płonącego akumulatora nie wolno gasić wodą, lecz wyłącznie zwalczać ew. pożar w otoczeniu. Do zwalczania ognia najlepiej nadają się gaśnice klasy D (przeznaczone do gaszenia metali palnych). Jeżeli akumulator można bezpiecznie wynieść na otwartą przestrzeń, wówczas w celu zduszenia ognia można go obsypać piaskiem. Nie należy jednakowoż się obawiać, że znajdujący się pod Państwa siodełkiem akumulator eksploduje na skutek deszczu. Akumulator jest bowiem zabezpieczony przed wnikaniem wilgoci/kondensatu pary wodnej.

UWAGA



Akumulatora nigdy nie wolno myć za pomocą strumienia wody z węża wodnego ani myjki wysokociśnieniowej. Jakkolwiek podzespoły są szczelne, tym niemniej mogłyby dojść do uszkodzenia akumulatora. Akumulator należy czyścić wyłącznie za pomocą lekko zwilżonej, miękkiej ściereczki.

Do czyszczenia nie wolno stosować żadnych środków zawierających alkohol, rozpuszczalniki ani jakiegokolwiek cząstki ścierne. Ponadto nie wolno stosować jakichkolwiek szorstkich gąbek ani szczotek. W ten sposób można spowodować porysowanie i zmatowienie powierzchni lakierowanych. Akumulator należy czyścić wyłącznie za pomocą lekko zwilżonej, miękkiej ściereczki.



Nie wolno pozwolić, aby brud zasechł. Akumulator najlepiej wyczyścić bezpośrednio po zakończeniu jazdy.

1. Z roweru elektrycznego należy wymontować wpięty akumulator.
2. Obudowę akumulatora należy czyścić wyłącznie za pomocą lekko zwilżonej, miękkiej ściereczki.
3. Jeżeli styki akumulatora są zabrudzone, należy je oczyścić za pomocą suchej, miękkiej ściereczki.

10. Ładowarka

10.1 Wskazówki bezpieczeństwa

NIEBEZPIECZEŃSTWO



Ładowarki nie służą do zabawy i nie mogą trafiać w ręce dzieci w wieku poniżej lat 8. Starsze dzieci muszą być odpowiednio dobrze poinstruowane w zakresie prawidłowego obchodzenia się z ładowarką. Osobom, które ze względu na swoje cechy fizyczne, sensoryczne lub umysłowe lub z powodu braku doświadczenia lub dostatecznej wiedzy, nie są w stanie prawidłowo obchodzić się ładowarką, urządzenia tego bez nadzoru lub wskazówek ze strony osób odpowiedzialnych, **powierzać nie wolno**. W przeciwnym razie zachodzić będzie ryzyko błędnej obsługi, a w konsekwencji bardzo poważnych obrażeń.

OSTRZEŻENIE



Do ładowania akumulatorów należy wykorzystywać wyłącznie odpowiednie do tego celu ładowarki oryginalne. Stosowanie ładowarek innych producentów może spowodować eksplozję, poważne poparzenia lub pożar. Ponadto w konsekwencji mogłoby dojść do wadliwego funkcjonowania oraz skrócenia okresu przydatności eksploatacyjnej. Wykaz dopuszczonych do stosowania ładowarek znajdują Państwo w treści podrozdziału ⇒ [11.3 Ładowarka S. PL-101](#).

Za pomocą ładowarki należy ładować wyłącznie odpowiednio dopasowany akumulator oryginalny. Stosowanie akumulatorów innych producentów może spowodować eksplozję, poważne poparzenia lub pożar. Ponadto w konsekwencji mogłoby dojść do wadliwego funkcjonowania oraz skrócenia okresu przydatności eksploatacyjnej. Wykaz dopuszczonych do stosowania akumulatorów znajdują Państwo w treści podrozdziału ⇒ [9.2 Dane techniczne S. PL-82](#).

OSTRZEŻENIE



Każdorazowo, przed przystąpieniem do korzystania z ładowarki należy sprawdzić jej obudowę, kabel zasilający i wtyczkę. W przypadku stwierdzenia obecności jakichkolwiek uszkodzeń, z ładowarki korzystać nie wolno. Ładowarki nigdy nie wolno rozbierać samodzielnie. Wszelkie naprawy należy powierzać tylko wykwalifikowanemu personelowi fachowemu i przy zastosowaniu wyłącznie oryginalnych części zamiennych. W przeciwnym razie może zachodzić ryzyko eksplozji oraz/lub pożaru. Ponadto postępowanie się uszkodzonymi ładowarkami, kablami zasilającymi lub wtyczkami podwyższa ryzyko porażenia elektrycznego.

Ładowarka jest przeznaczona do wykorzystywania wyłącznie wewnątrz pomieszczeń. Ładowarka musi być chroniona przed deszczem i wilgocią. Ładowarki nie wolno użytkować na wilgotnym podłożu. Wnikanie wody lub wilgoci oznacza ryzyko porażenia elektrycznego. Jeżeli do ładowarki przedostałaby się woda, należy wówczas natychmiast wyjąć wtyczkę kabla zasilającego z gniazdka i przekazać ładowarkę do sprawdzenia w autoryzowanym sklepie rowerowym. W przypadku nagłej zmiany temperatur z niskiej na wysoką, w ładowarce może gromadzić się wilgoć kondensacyjna. W takim przypadku należy odczekać ok. jednej godziny. Mniej więcej tyle czasu trwa wyrównanie się temperatur elementów wewnętrznych ładowarki po przeniesieniu jej z pomieszczenia chłodnego do cieplejszego. Można tego uniknąć, przechowując ładowarkę w pomieszczeniu, w którym będzie użytkowana.

W czasie ładowania, ładowarki ani akumulatora nie wolno niczym przykrywać. Ładowarki oraz akumulatora nie wolno ustawiać na jakimkolwiek podłożu łatwopalnym (np. papierze, tekstyliach itp.) ani w łatwopalnym otoczeniu. Powyższe zalecenie obowiązuje również w przypadku ładowania akumulatora zainstalowanego w rowerze elektrycznym. Rower elektryczny musi być ustawiony w takim miejscu, w którym potencjalny pożar nie będzie mógł się zbyt szybko rozprzestrzeniać. Ani roweru elektrycznego, ani jego akumulatora nie wolno wystawiać na bezpośrednie działanie promieniowania słonecznego, powodującego nagrzewanie się do temperatury przekraczającej 40°C. Występujące podczas ładowania nagrzewanie się ładowarki oraz akumulatora powoduje niebezpieczeństwo pożaru. W przypadku zaobserwowania bardzo wysokich temperatur i powstawania dymu lub wydzielania się nietypowego zapachu, należy natychmiast wyjąć wtyczkę kabla zasilającego z gniazdka i odłączyć ładowarkę od akumulatora. Przegrzewanie się akumulatora świadczy o jego uszkodzeniu. Z takiego akumulatora nie wolno już dłużej korzystać. Ładowarki oraz akumulatora nie wolno pozostawiać bez nadzoru.

OSTRZEŻENIE



Ładowarki nie wolno wystawiać na działanie ognia ani iskier. Ładowarka może eksplodować, powodując przy tym poważne poparzenia i może być przyczyną pożaru. Ponadto w konsekwencji mogłoby dojść do wadliwego funkcjonowania oraz skrócenia okresu przydatności eksploatacyjnej. Podczas ładowania należy zadbać o wystarczające przewietrzanie.

UWAGA



Napięcie sieciowe musi być zgodne z napięciem przyłączeniowym ładowarki. W przeciwnym razie można spowodować uszkodzenie sprzętu. Napięcie przyłączeniowe ładowarki jest podane na tabliczce znamionowej, umieszczonej z tyłu urządzenia.

Akumulatorów, które już są naładowane lub nie będą w najbliższym czasie wykorzystywane, nie należy ładować przez zbyt długi czas. W przypadku wyładowań atmosferycznych, wahań napięcia w sieci lub zwarć, akumulator może doznać uszkodzeń.

Akumulator należy utrzymywać w stanie czystym. Jeżeli w obrębie styków występują zabrudzenia, wówczas w czasie pracy ładowarki mogą się one zapalić, pozostawiając ślady przypalenia. W takim przypadku ładowarka będzie musiała ew. zostać wymieniona na nową
⇒ [10.4.1 Czyszczenie S. PL-94](#).

10.2 Dane techniczne

Ładowarka typu 1:

Napięcie akumulatora	36 V
Napięcie wejściowe (prądu zmiennego)	230 – 240 V
Częstotliwość sieci	50 – 60 Hz
Maksymalne napięcie wyjściowe (prądu stałego)	42 V
Maksymalny prąd ładowania	4 A
Wymiary (D Sz W)	175 mm 82 mm 47 mm
Temperatura robocza	-5 °C do +40 °C
Zalecane temperatury składowania	0 do 20°C
Masa	720 g
Klasa ochronna	 Ładowarka jest przeznaczona do wykorzystywania wyłącznie wewnątrz pomieszczeń. Urządzenia te muszą być chronione przed deszczem i wilgocią. Wnikanie wody lub wilgoci oznacza ryzyko porażenia elektrycznego.



Ładowarka typu 2:

Napięcie akumulatora	36 V
Napięcie wejściowe (prądu zmiennego)	230 – 240 V
Częstotliwość sieci	50 – 60 Hz
Maksymalne napięcie wyjściowe (prądu stałego)	42 V
Maksymalny prąd ładowania	4 A
Wymiary (D Sz W)	206 mm 94 mm 61 mm
Temperatura robocza	-5 °C do +40 °C
Zalecane temperatury składowania	0 do 20°C
Masa	753 g
Klasa ochronna	 Ładowarka jest przeznaczona do wykorzystywania wyłącznie wewnątrz pomieszczeń. Urządzenia te muszą być chronione przed deszczem i wilgocią. Wnikanie wody lub wilgoci oznacza ryzyko porażenia elektrycznego.



Symbole na wskaźnikach ładowania mogą się zmieniać. Jeżeli nie będą Państwo pewni znaczenia, prosimy o objaśnienia zwrócić się do autoryzowanego sklepu rowerowego..

10.3 Funkcje

10.3.1 Ładowanie akumulatora

NIEBEZPIECZEŃSTWO



Prosimy uważnie przeczytać informacje zawarte na tabliczce znamionowej ładowarki i stosować się do ich treści. W przeciwnym razie zachodzić będzie ryzyko błędnej obsługi, a w konsekwencji poważnych obrażeń.

Uszkodzonych akumulatorów nie wolno ładować



Akumulator podczas ładowania może być pozostawiony w rowerze elektrycznym. Ewentualnie można akumulator wyjąć i ładować go poza rowerem elektrycznym.

Ładowanie akumulatora za pomocą ładowarki typu 1

1. Zdjąć pokrywę ochronną akumulatora.
2. Wtyczkę ładowania wsunąć do akumulatora, aż do zatrzaśnięcia.
3. Wtyczkę kabla zasilającego włożyć do gniazdka ściennego.



4. W momencie, gdy tylko akumulator będzie w pełni naładowany, na wskaźniku wszystkie diody LED (pięć szt.) palić się będą światłem stałym ●●●●●. Żadna z diod LED nie będzie migotać.
5. Po zakończeniu ładowania wyjąć wtyczkę kabla zasilającego z gniazdka ściennego.
6. Wyciągnąć wtyczkę ładowania z gniazdka ładowania w akumulatorze.

Ładowanie akumulatora za pomocą ładowarki typu 2

1. Podłączyć kabel sieciowy do ładowarki.
2. Podnieść pokrywę ochronną akumulatora.
3. Wtyczkę ładowania wsunąć do gniazda w akumulatorze, aż do zatrzaśnięcia.
4. Wtyczkę kabla zasilającego włożyć do gniazdka ściennego. Dioda LED ładowarki powinna zapalić się na krótką chwilę na czerwono ●, a następnie zielona dioda LED powinna migotać w szybkim, równomiernym tempie 🌟.
5. W momencie, gdy akumulator będzie naładowany, ładowarka wyłączy się. Zielona kontrolka LED ładowarki będzie się palić światłem

stałym ●. Wszystkie diody LED (pięć szt.) ●●●●● na akumulatorze palić się będą światłem stałym. Żadna z diod LED nie będzie migotać.



Jeżeli akumulator będzie pozostawać dalej w ładowarce, będzie ona w nieregularnych odstępach czasu sprawdzać, czy akumulator nadal jest w pełni naładowany. W takim przypadku dioda LED zaczyna migotać ponownie. Po przeprowadzeniu sprawdzenia i ustaleniu, czy akumulator jest w pełni naładowany, ładowarka przełączy się ponownie w tryb „świecenia światłem stałym”.

6. Po zakończeniu ładowania wyjąć wtyczkę kabla zasilającego z gniazdka ściennego.
7. Następnie wyciągnąć wtyczkę ładowania z gniazdka ładowania w akumulatorze.
8. Opuścić pokrywę ochronną akumulatora.

10.3.1.1 Wskazania akumulatora w czasie ładowania

Wyświetlacz	Opis	Stan naładowania
●●●●●	5 diod LED pali się światłem stałym, żadna dioda nie migocze	100 – 97 %
●●●●○	4 diody LED palą się światłem stałym, 5-ta dioda LED migocze	80 – 96 %
●●●○	3 diody LED palą się światłem stałym, 4-ta dioda LED migocze	60 – 79 %
●●○	2 diody LED palą się światłem stałym, 3-ta dioda LED migocze	40 – 59 %
●○	1 dioda pali się światłem stałym, 2-ga dioda LED migocze	20 – 39 %
○	1 dioda LED migocze	0 – 19 %

10.4 Wskazówki i porady

10.4.1 Czyszczenie

NIEBEZPIECZEŃSTWO



Przed przystąpieniem do czyszczenia ładowarki, a zwłaszcza przed rozpoczęciem jej przecierania, należy bezwarunkowo wyciągnąć wtyczkę kabla zasilającego z gniazdka sieciowego. W przeciwnym bowiem razie, w przypadku dotknięcia styków mogłoby dojść do porażenia elektrycznego.

UWAGA



Ładowarki w żadnym wypadku nie wolno zanurzać w wodzie. Jakkolwiek podzespoły są szczelne, tym niemniej mogłoby dojść do ich uszkodzenia.

Do czyszczenia nie wolno stosować żadnych środków zawierających alkohol, rozpuszczalniki ani jakiegokolwiek cząstki ściernie. Ponadto nie wolno stosować jakichkolwiek szorstkich gąbek ani szczotek. W ten sposób można spowodować porysowanie i zmatowienie powierzchni lakierowanych. Ładowarkę należy czyścić wyłącznie za pomocą lekko zwilżonej, miękkiej ściereczki.

1. Wyciągnąć wtyczkę ładowania z gniazdka ładowania.
2. Wyciągnąć wtyczkę kabla zasilającego z gniazdka sieciowego.
3. Obudowę akumulatora należy czyścić wyłącznie za pomocą lekko zwilżonej, miękkiej ściereczki.
4. Jeżeli styki będą zabrudzone, należy je oczyścić za pomocą suchej, miękkiej ściereczki.

10.4.2 Przechowywanie

1. Ładowarkę należy przechowywać w suchym, niezbyt ciepłym pomieszczeniu. Ładowarka nie może być narażona na bezpośrednie promieniowanie słoneczne. Zalecana temperatura przechowania powinna mieścić się w przedziale 0 – 20°C.

11. Usterki

11.1 Zespół napędowy, wyświetlacz i pierścień z przyciskami

Opis	Przyczyna	Rozwiązanie
Wyświetlacz nie pali się, nie funkcjonuje, brak funkcji wspomagania silnikowego	a) Akumulator znajduje się w trybie uśpienia.	a) Akumulator należy wybudzić z trybu uśpienia ⇒ 9.3.1.3 Tryb uśpienia S. PL-85 . Jeżeli akumulator nie reaguje, podłączyć go na krótko do ładowarki ⇒ 10.3.1 Ładowanie akumulatora S. PL-92 .
	b) Akumulator jest wyczerpany/uszkodzony.	b) Złożyć nowy lub w pełni naładowany akumulator. ⇒ 10.3.1 Ładowanie akumulatora S. PL-92
	c) Rower elektryczny jest wyłączony. Jeżeli przez ok. 20 minut napęd nie pobiera jakiejkolwiek mocy (np. wówczas, gdy rower elektryczny stoi w bezruchu), wówczas rower Impulse Evo/ Impulse Evo Next wyłączy się samoczynnie.	c) Włączyć rower elektryczny ⇒ 6.3.1 Włączenie roweru elektrycznego S. PL-47 .
	d) Zbyt niska/ za wysoka temperatura otoczenia.	d) Temperatura robocza akumulatora powinna mieścić się w przedziale od -5 do 40°C.
Brak wskazań prędkości.	a) Element magnetyczny na szprysze przesunął się.	a) Sprawdzić, czy element magnetyczny nie przesunął się. Element ten powinien znajdować się w możliwie w jak najmniejszej odległości (maks. 10 mm) od zainstalowanego na rurze przyłańcuchowej, czujnika prędkości. Element magnetyczny należy przemieścić w kierunku oznakowania na czujniku prędkości.
	b) Usterka czujnika prędkości.	b) Należy skontaktować się z autoryzowanym sklepem rowerowym. Personel sklepu będzie w stanie wymienić taki czujnik na nowy.
	c) Brak elementu magnetycznego na szprysze.	c) Należy skontaktować się z autoryzowanym sklepem rowerowym. Personel sklepu będzie w stanie wyposażyć Państwa rower elektryczny w nowy element magnetyczny.
	d) Ze względu na bezwładność systemu, prędkości poniżej 10 km/h nie będą wskazywane.	d) Należy sprawdzić, czy w przypadku szybszej jazdy prędkość będzie wskazywana. Jeżeli to nastąpi, oznacza to, że wskaźnik nie jest uszkodzony.
Błędne wskazania prędkości na wyświetlaczu.	a) Jednostki zostały nastawione błędnie.	a) Prosimy sprawdzić ustawienia jednostek prędkości mph lub km/h ⇒ 6.4.3.7 Zmiana jednostek S. PL-60 .
	b) Błędnie nastawiony obwód koła.	b) Wprowadzić prawidłowy obwód koła ⇒ 6.4.3.13 Obwód koła S. PL-63 .



Jeżeli akumulator nie reaguje dalej, a jego diody LED błyskają w nietypowy sposób, oznacza to, że akumulator jest uszkodzony i musi zostać od ładowarki odłączony.

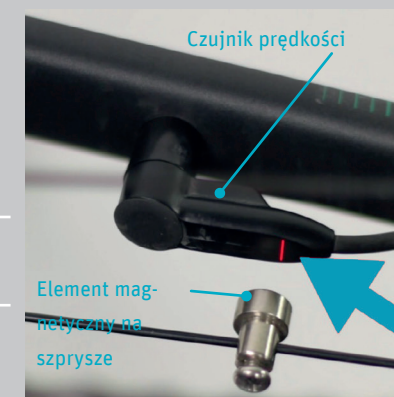

Opis	Przyczyna	Rozwiązanie
Wskazania na wyświetlaczu nie są kompletne.	Wyświetlacz jest wadliwy.	Prosimy wyświetlić ekran kontrolny ⇒ 6.4.3.22 Wyświetlacz Impulse Evo (Smart): Wersja S. PL-66 . Ew. wyświetlacz ten musi zostać wymieniony na nowy. W tej sprawie prosimy zwrócić się do Państwa autoryzowanego sklepu rowerowego.
Podświetlenie wyświetlacza nie funkcjonuje	Wyświetlacz jest wadliwy.	W tej sprawie prosimy zwrócić się do Państwa autoryzowanego sklepu rowerowego. Ew. wyświetlacz ten musi zostać wymieniony na nowy.
Wyświetlacz jest uszkodzony.	Wniknęła do niego wilgoć.	Zarówno rower elektryczny, jak i wyświetlacz wysuszyć w temperaturze pokojowej (18 – 21°C). Jeżeli wyświetlacz nadal nie będzie funkcjonował prawidłowo, należy wówczas zwrócić się do autoryzowanego sklepu rowerowego. Ew. wyświetlacz ten musi zostać wymieniony na nowy.
Smartfon nie daje się połączyć z wyświetlaczem Evo / Impulse Evo Next Smart.	a) Państwa smartfon nie spełnia warunków umożliwiających połączenie z wyświetlaczem Impulse Evo/ Impulse Evo Next.	a) Prosimy sprawdzić wymagania techniczne dotyczące Państwa smartfonu ⇒ 7.1 Warunki techniczne S. PL-71 .
	b) Oprogramowanie roweru elektrycznego nie zostało zaktualizowane do najnowszego stanu.	b) Prosimy skontaktować się z autoryzowanym sklepem rowerowym w celu aktualizacji oprogramowania.
	c) Zbyt duża odległość pomiędzy smartfonem, a wyświetlaczem roweru.	c) Odległość pomiędzy smartfonem, a wyświetlaczem roweru należy zmniejszyć do maksimum 3 m.
	d) Usterka modułu Bluetooth wyświetlacza.	d) W tej sprawie prosimy zwrócić się do Państwa autoryzowanego sklepu rowerowego.
	e) Aplikacja Impulse E-Bike Navigation jest zdezaktualizowana.	e) Prosimy załadować najnowszą wersję aplikacji Impulse E-Bike Navigation ⇒ 7.3 Instalacja S. PL-73 .
	f) Smartfon „zawiesił się“.	f) Smartfon wyłączyć (ew. wyjąć baterię i założyć ją ponownie) i zrestartować go.
	g) Funkcja Bluetooth w Państwa smartfonie jest nieaktywna.	g) Uaktywnić funkcję Bluetooth w swoim smartfonie.
Zbyt słabe wspomaganie silnikowe.	a) Funkcja wspomagania jazdy górskiej Climb Assist została nastawiona na zbyt niską wartość.	a) Należy zmienić nastawę. ⇒ 6.4.3.16 Wspomaganie jazdy górskiej S. PL-64 .
	b) Akumulator został wyczerpany.	b) Założyć nowy lub w pełni naładowany akumulator ⇒ 10.3.1 Ładowanie akumulatora S. PL-92 .
	c) Niedopasowany profil jezdny.	c) Zmienić profil jezdny ⇒ 6.4.3.17 Profil jezdny S. PL-65 .
Silnik pracuje na biegu jałowym	a) Bieg nie został prawidłowo nastawiony.	a) Sprawdzić nastawę biegu. Ew. zwrócić się do autoryzowanego sklepu rowerowego.

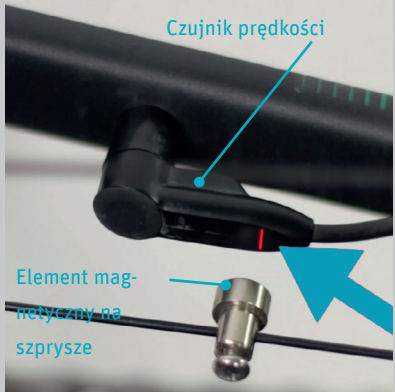
Opis	Przyczyna	Rozwiązanie
	b) Łańcuch/pasek zębaty zeskoczył z zębatki/koła pasowego.	b) Łańcuch/pasek zębaty założyć na zębatkę/koło pasowe i sprawdzić napięcie. Ew. zwrócić się do autoryzowanego sklepu rowerowego ⇒ 3.8.1 Pomiar i regulacja napięcia łańcucha S. PL-23 ⇒ 3.9.1 Naprężanie paska zębatego S. PL-24 .
Wspomaganie od czasu do czasu wyłącza się.	a) Element magnetyczny na szprysze przesunął się.	a) Sprawdzić, czy element magnetyczny nie przesunął się. Element ten powinien znajdować się w możliwie jak najmniejszej odległości (maks. 10 mm) od czujnika prędkości, zainstalowanego na rurze przyłańcuchowej. Element magnetyczny należy przemieścić w kierunku oznakowania na czujniku prędkości.
	b) Funkcja wspomagania jazdy górskiej Climb Assist została nastawiona na zbyt wysoką wartość.	b) Należy zmienić wartość nastawy ⇒ 6.4.3.16 Wspomaganie jazdy górskiej S. PL-64 .
		
Silnik hałasuje	a) Przyczyny nadmiernego hałasu generowanego przez silnik mogą być różnorakie – nie zawsze jest to usterka natury mechanicznej. Na hałas mogą negatywnie wpływać następujące czynniki:	
	» Zbyt duża częstotliwość ruchu korb w stosunku do obciążenia.	
	» Bardzo wysoki stopień wspomagania (np. w czasie jazdy górskiej).	
	» Przerzutka zewnętrzna (w przeciwieństwie do przerzutki wewnętrznej).	
	b) Zbyt mocne napięcie łańcucha/paska zębatego.	b) Zmniejszyć napięcie łańcucha/paska zębatego. Ew. zwrócić się do autoryzowanego sklepu rowerowego ⇒ 3.8.1 Pomiar i regulacja napięcia łańcucha S. PL-23 ⇒ 3.9.1 Naprężanie paska zębatego S. PL-24 .
c) Zbyt mocno zabrudzony łańcuch/pasek zębaty.	c) Oczyszczyć łańcuch/pasek zębaty. ⇒ 3.9.3 Czyszczenie paska zębatego S. PL-26 .	
d) Wadliwie działające pedały.	d) Pedały wymienić na nowe ⇒ 3.1 Zamontowanie pedałów S. PL-16 .	
e) Niedostatecznie dokręcone śruby silnika.	e) Dokręcić śruby silnika ⇒ 12. Momenty dokręcające S. PL-102 .	
Nie funkcjonują przyciski na pierścieniu przyciskowym.	Uszkodzony pierścień przyciskowy.	W tej sprawie prosimy zwrócić się do Państwa autoryzowanego sklepu rowerowego. Ew. pierścień przyciskowy musi zostać wymieniony na nowy.
System pozostaje zawieszony w jednym z trybów.		
Czujnik zmiany biegu nie funkcjonuje.	Czujnik zmiany biegu jest uszkodzony.	W tej sprawie prosimy zwrócić się do Państwa autoryzowanego sklepu rowerowego. Ew. czujnik zmiany biegu musi zostać wymieniony na nowy.



Opis	Przyczyna	Rozwiązanie
Funkcja wspomagania pchania roweru działa zbyt słabo.	a) Przeszarzałe oprogramowanie.	W tej sprawie prosimy zwrócić się do Państwa autoryzowanego sklepu rowerowego. Personel sklepu będzie mógł ew. wgrać nowe oprogramowanie.
	b) Błędnie przewleczona linka przerzutki.	W tej sprawie prosimy zwrócić się do Państwa autoryzowanego sklepu rowerowego.



Wskazanie wyświetlacza	Przyczyna	Rozwiązanie
„Einstellung kann vom/n Motor nicht abgefragt werden!“ (Ustawienie nie może być wywołane dla silnika/przez silnik)	Wadliwe połączenie kablowe.	Należy skontaktować się z autoryzowanym sklepem rowerowym. Autoryzowany sklep rowerowy może połączenie kablowe sprawdzić ew. naprawić.
„Geschwindigkeitssensor prüfen“ (Sprawdzić czujnik prędkości)	a) Element magnetyczny na szprysze przesunął się.	a) Sprawdzić, czy element magnetyczny nie przesunął się. Element ten powinien znajdować się w możliwie jak najmniejszej odległości (maks. 10 mm) od czujnika prędkości, zainstalowanego na rurze przytańcuchowej. Element magnetyczny należy przemieścić w kierunku oznakowania na czujniku prędkości.
	b) Usterka czujnika prędkości.	b) Należy skontaktować się z autoryzowanym sklepem rowerowym. Personel sklepu będzie w stanie wymienić taki czujnik na nowy.
	c) Brak elementu magnetycznego na szprysze.	c) Należy skontaktować się z autoryzowanym sklepem rowerowym. Personel sklepu jest stanie wymienić taki element magnetyczny na nowy.
	d) W czasie postoju roweru pojawia się żądanie wspomagania.	d) Po przekroczeniu prędkości 6 km/h wskazanie to powinno zniknąć.
„Rücktritt Sensor: \n“\ /Hardware defekt“ (Czujnik hamulca w tylnej piaście: \n“\ / Usterka sprzętu)	Usterka czujnika hamulca w tylnej piaście.	Należy skontaktować się z autoryzowanym sklepem rowerowym. Ew. silnik musi zostać wymieniony na nowy.
„Warten auf Antrieb“ (Oczekiwanie na napęd)	Silnik nie jest jeszcze gotowy do pracy.	Komunikat ten powinien zniknąć po upływie 5 do 6 sekund.
„36V Batteriespannung fehlt“ (Usterka zasilania akumulatorowego 36 V)	a) Brak połączenia z akumulatorem.	a) Akumulator wyjąć i założyć z powrotem.
	b) Zabrudzone styki.	b) Wtyczkę akumulatora oraz styki stacji dokującej przetrzeć suchą, miękką ściereczką.
	c) Akumulator jest uszkodzony.	 c) Uszkodzonych akumulatorów nie wolno ładować ani wykorzystywać w inny sposób. Należy skontaktować się z autoryzowanym sklepem rowerowym, ew. akumulator musi zostać wymieniony na nowy.
	d) Akumulator nie jest naładowany.	d) Naładować akumulator.
„Störung Rotormagnet“ (Usterka magnesów wirnika)	Usterka zespołu silnika	Należy skontaktować się z autoryzowanym sklepem rowerowym. Ew. silnik musi zostać wymieniony na nowy.
„Störung Rotorsensor“ (Usterka czujnika wirnika)	Usterka zespołu silnika	Należy skontaktować się z autoryzowanym sklepem rowerowym. Ew. silnik musi zostać wymieniony na nowy.
„Rücktritt-Sensor/Bereichsfehler“ (Czujnik hamulca w tylnej piaście/Błąd zakresu)	Usterka czujnika hamulca w tylnej piaście.	Należy skontaktować się z autoryzowanym sklepem rowerowym. Ew. silnik musi zostać wymieniony na nowy.

Wskazanie wyświetlacza	Przyczyna	Rozwiązanie
Start Übertragung fehlgeschlagen (Niepowodzenie rozpoczęcia transmisji)	Błąd transmisji	1. System trzykrotnie wyłączyć, a następnie włączyć ponownie ⇒ 6.3 Przegląd ogólny i funkcje podstawowe S. PL-46 .
Init. Übertragung fehlgeschlagen (Niepowodzenie inicjalizacji transmisji)		
Übertragen Daten fehlgeschlagen (Przekazane dane są błędne)		
Beenden Übertr. fehlgeschlagen (Niepowodzenie zakończenia transmisji)		
Fehler: Adresse außerhalb gültigen Bereich (Usterka: Adres podzespołu poza dopuszczalnym zakresem)	Ew. zdezaktualizowane oprogramowanie	1. System wyłączyć, a następnie włączyć ponownie ⇒ 6.3 Przegląd ogólny i funkcje podstawowe S. PL-46 . Jeżeli taki komunikat błędu będzie się powtarzał, należy wówczas skontaktować się z autoryzowanym sklepem rowerowym, ew. musi zostać zaktualizowane oprogramowanie systemowe.
Fehler: Keine Adresse empfangen (Usterka: Nie otrzymano adresu)		
Fehler: Daten nicht speicherbar (Usterka: Brak możliwości zapisania danych w pamięci)		

11.2 Akumulator

Wskazanie	Opis	Przyczyna	Rozwiązanie
●●●●●	Po naciśnięciu na przycisk akumulatora – 5 diod błyska w szybkim tempie.	a) Akumulator jest wyczerpany i został odłączony. b) Akumulator jest przeciążony. c) Akumulator jest za gorący lub zbyt zimny.	a) Jeżeli akumulator jest wyczerpany, wówczas po krótkiej przerwie znowu przez niedługi czas popracuje i wyłączy się ponownie. Akumulator taki musi zostać naładowany ⇒ 10.3.1 Ładowanie akumulatora S. PL-92 . b) Jeżeli akumulator jest przeciążony, wówczas po krótkiej przerwie włączy się znowu i można będzie korzystać z niego w zwykły sposób. c) Temperatura robocza akumulatora powinna mieścić się w przedziale od -5 do 40°C
●	Po naciśnięciu na przycisk akumulatora, 1-sza dioda LED błyska w szybkim tempie.	Oznacza to, że zachodzi błąd ładowania.	 Ładowarkę należy natychmiast odłączyć od gniazda ściennego. Jeżeli problem będzie się powtarzał, należy wówczas zakupić nową ładowarkę.
	Po naciśnięciu na przycisk akumulatora nie zapala się żadna dioda LED.	Oznacza to, że akumulator jest wyczerpany.	W tej sprawie prosimy zwrócić się do Państwa autoryzowanego sklepu rowerowego. Akumulator musi zostać wymieniony na nowy.

Wskazanie	Opis	Przyczyna	Rozwiązanie
	Zasięg wydaje się być zbyt krótki	<p>a) Zasięg jest zależny od:</p> <ul style="list-style-type: none"> » Profilu jezdnego » Trybu wspomagania » Ciśnienia w ogumieniu » Warunków jazdy » Kondycji fizycznej » Masy całkowitej » Temperatur zewnętrznych » Pojemności akumulatora » Wybranej trasy » Ładowania smartfona poprzez wyświetlacz 	a) Istnieje wiele powodów, dla których zasięg może wydawać się zbyt krótki ⇒ 9.4.1 Zasięg S. PL-87.
		b) Nie został przeprowadzony cykl „uczenia” akumulatora.	 <p>Należy w tym celu przeprowadzić cykl uczenia poprzez wykonanie następujących czynności: Nowy, w pełni naładowany akumulator powinien zostać wyczerpany aż do ustania wspomagania. W tym czasie nie wolno go doładowywać. Poprzez proces „uczenia” akumulator rozpoznaje swoją pojemność i pojemność rzeczywistą dostosowuje do wartości prezentowanych na wskaźniku naładowania. Jak tylko akumulator przejdzie w tryb uśpienia, należy na ok. jedną sekundę nacisnąć przycisk akumulatora. Następnie cykl uczenia może być kontynuowany. Co 6 miesięcy lub po przejechaniu 5000 km, cykl uczenia należy powtarzać. Jeżeli nie będą Państwo tego cyklu co jakiś czas powtarzali, wówczas chwilowy stan naładowania będzie się mógł znacznie różnić od wartości prezentowanych na wskaźniku naładowania.</p>
	Zagubiony został kluczyk akumulatora.	<p>Zagubiony kluczyk akumulatora można zamówić ponownie: Zalecamy, aby numer kluczyka zanotować na dowodzie zakupu/sprzedazy. Dysponując numerem kluczyka, można w razie zagubienia go/utruty, zamówić kluczyk zapasowy.</p> <ol style="list-style-type: none"> 1. Należy odwiedzić stronę internetową: www.trelock.de. 2. Wybrać swój język obsługi. 3. Wybrać zakładkę „Services”, a następnie podpunkt „Ersatzschlüssel“ (kluczyk zapasowy). 4. Należy postępować zgodnie ze wskazówkami. <p>Jeżeli nie dysponują Państwo numerem kluczyka, to pozostaje tylko możliwość, aby wymontować zamek. Należy w tym celu skontaktować się z autoryzowanym sklepem rowerowym.</p>	
	Akumulator w wyniku ładowania nagrzewa się.	a) Wysokie temperatury otoczenia.	a) Proces ładowania należy natychmiast przerwać i odczekać, aż akumulator schłodzi się. Następnie ładowanie należy wznowić w chłodniejszych warunkach otoczenia. Jeżeli problem będzie się powtarzał, wówczas należy skontaktować się z autoryzowanym sklepem rowerowym, ew. akumulator musi zostać wymieniony na nowy.
		b) Akumulator jest uszkodzony.	 <p>b) Uszkodzonych akumulatorów nie wolno ładować ani wykorzystywać w jakikolwiek inny sposób. Należy skontaktować się z autoryzowanym sklepem rowerowym, ew. akumulator musi zostać wymieniony na nowy.</p>
	Akumulator nie daje się naładować.	a) Zbyt wysoka lub za niska temperatura otoczenia.	a) Akumulator wolno ładować wyłącznie w temperaturze otoczenia mieszczącej się w granicach od 0°C do 40 °C.
		b) Akumulator jest uszkodzony.	 <p>b) Uszkodzonych akumulatorów nie wolno ładować ani wykorzystywać w jakikolwiek inny sposób. Należy skontaktować się z autoryzowanym sklepem rowerowym, ew. akumulator musi zostać wymieniony na nowy.</p>

Wskazanie	Opis	Przyczyna	Rozwiązanie
		c) Usterka ładowarki.	c) Prosimy ładowarkę oddać do sprawdzenia w autoryzowanym sklepie rowerowym ew. musi zostać wymieniona ona na nową.
	Akumulator jest uszkodzony.	Wystąpił nieszczęśliwy wypadek lub upadek roweru elektrycznego lub upadek akumulatora.	 Uszkodzonych akumulatorów nie wolno ładować ani wykorzystywać w jakikolwiek inny sposób. Należy skontaktować się z autoryzowanym sklepem rowerowym, ew. akumulator musi zostać wymieniony na nowy.
	Akumulator nie daje się „wybudzić” z trybu uśpienia.	a) Akumulator jest wyczerpany.	a) Akumulator ładuje się tylko przez krótką chwilę.
		b) Akumulator jest uszkodzony.	 a) Jeżeli akumulator dalej nie będzie reagował, a jego diody LED będą błyskać w nietypowy sposób, oznacza to, że akumulator jest uszkodzony i musi zostać odłączony od ładowarki.  b) Uszkodzonych akumulatorów nie wolno ładować ani wykorzystywać w inny sposób. Należy skontaktować się z autoryzowanym sklepem rowerowym, ew. akumulator musi zostać wymieniony na nowy.





Nie włączać roweru elektrycznego w czasie jazdy. W przeciwnym razie silnik może przerwać pracę lub nie uzyskają Państwo pełnego wspomagania.

11.3 Ładowarka

Ładowarka typu 1:

Opis	Przyczyna	Rozwiązanie
Ładowarka podczas ładowania nagrzewa się.	Ładowarka jest wadliwa.	 Ładowarkę należy natychmiast odłączyć od gniazda ściennego. Jeżeli problem będzie się powtarzał, należy wówczas zakupić nową ładowarkę.

Ładowarka typu 2:

	Czerwona dioda LED błyska trwale.	Oznacza to, że zachodzi błąd ładowania.	 Ładowarkę należy natychmiast odłączyć od gniazda ściennego. Jeżeli problem będzie się powtarzał, należy wówczas zakupić nową ładowarkę.
---	-----------------------------------	---	--

11.4 Informacje różne

Opis	Rozwiązanie
Korba pedałów odłączyła się od napędu.	 Osadzenie korby na osi suportu w żadnym wypadku nie może być dokonywane za pomocą wbijania młotkiem! Można w ten sposób uszkodzić czujnik siły nacisku na pedały, co spowoduje wadliwe funkcjonowanie całego napędu! Przeprowadzenie montażu prosimy zlecić autoryzowanemu sklepowi rowerowemu!

12. Momenty dokręcające

NIEBEZPIECZEŃSTWO



W celu dokręcenia połączeń śrubowych, należy postugiwać się właściwymi narzędziami. Należy stosować zalecane momenty dokręcające. Pierwszeństwo mają momenty dokręcające podane przez producentów podzespołów (w stosownych przypadkach). W przeciwnym razie śruby mogą się poluzować, pęknąć lub zerwany może zostać gwint. Jeżeli zdarzyłoby się to w czasie jazdy, niektóre elementy mogłyby odpaść, a Państwo mogliby doznać poważnych obrażeń. Zbyt mocne dokręcenie może ponadto spowodować uszkodzenie podzespołów. Wszystkie elementy istotne ze względu na bezpieczeństwo należy dokręcać kluczem dynamometrycznym. Klucze dynamometryczne nastawiane są na określoną wartość w Nm (niutonometrach).

Jeżeli na przedmiotowym elemencie lub w jego instrukcji użytkowania nie będą podane zalecane momenty dokręcające, wówczas należy postąpić się wartościami z poniższej tabeli:

Połączenie śrubowe	Gwint	Moment dokręcający (Nm)
Śruby dokręcenia korb pedałów.	M6	10
Ramię korby pedału, aluminiowe	M6	12 – 14
Pedały	9/16	40
Nakrętki osi, przód	ogólnie	25 – 30
Nakrętki osi, tył	ogólnie	35 – 40
Klin mostka kierownicy	M8	23
Mostek kierownicy, regulacja kątowna	M6	8 – 10
Mostek kierownicy A-Head, zacisk kierownicy	M5 / M6 / M7	M5: 5 / M6: 10 / M7: 14
Mostek kierownicy A-Head, rura sterowa	M5 / M6 / M7	M5: 5 / M6: 10 / M7: 14
Chwyty kierownicy, zacisk zewnętrzny	M5 / M6	M5: 5 / M6: 10
Zacisk siodełka dolny	M5 / M6 / M8	M5: 5 / M6: 10 / M8: 20
Jarżmo siodełka, górne	M5 / M6 / M7 / M8	M5: 5,5 / M6: 5,5 / M7: 14 / M8: 20
Hamulce obręczy kół, szczęki hamulcowe	M6	10
Przesuwne śruby w wycięciach rur przytańcuchowych	M10	16
Zaciski hamulca, Shimano, IS i PM	M6	6 – 8
Zaciski hamulca, Avid, IS i PM	M6	8 – 10
Zaciski hamulca, Magura, IS i PM	M6	6
Zacisk manetki zmiany biegów	M5	5
Zacisk klamki hamulca	M5	Wg danych producenta
Kaseta, pierścień mocujący	nie dot.	30 – 40
Śruby korków kierownicy	M4 / M5	M4: 3 / M5: 5
Obudowa silnika	M5	5,9
Śruby silnika	M8	25
Bagażnik	M5 / M6	M5: 6 / M6: 8 – 10